

- EN** SERRES SUCTION BAG SYSTEM MANUAL
- DE** ANLEITUNG FÜR SERRES ABSAUGBEUTEL-SYSTEM
- FR** MANUEL DU SYSTÈME DE POCHE D'ASPIRATION SERRES
- ES** MANUAL DEL SISTEMA DE BOLSA DE ASPIRACIÓN SERRES
- IT** MANUALE DEL SISTEMA DI ASPIRAZIONE CON SACCHE DI RACCOLTA SERRES
- SV** BRUKSANVISNING SERRES SUGPÅSESYSTEM
- DA** BRUGERVEJLEDNING FOR SERRES SUGEPOSESYSTEM
- NO** VEILEDNING FOR SERRES SUGESYSTEM
- FI** SERRES IMUPUSSIJÄRJESTELMÄN KÄYTTÖOHJE
- NL** HANDLEIDING SERRES-OPVANGZAKSYSTEEM
- CS** PŘÍRUČKA PRO SYSTÉM ODSÁVACÍHO VAKU SERRES
- SK** NÁVOD K POUŽIVANIU SYSTÉMU NASÁVACIEHO VAKU SERRES
- TR** SERRES ASPİRASYON TORBASI SİSTEMİ KILAVUZU
- HU** SERRES SZÍVÓZSÁKRENDSZER HASZNÁLATI ÚTMUTATÓ
- PL** INSTRUKCJA OBSŁUGI SYSTEMU WORKÓW DO ODSYSANIA SERRES
- PT** MANUAL DO SISTEMA DE ASPIRAÇÃO COM SACOS SERRES
- SL** NAVODILA ZA UPORABO ASPIRACIJSKEGA SISTEMA SERRES
- EL** ΕΓΧΕΙΡΙΔΙΟ ΣΥΣΤΗΜΑΤΟΣ ΣΑΚΟΥ ΑΝΑΡΡΟΦΗΣΗΣ SERRES
- CHI** SERRES 引流袋系统手册

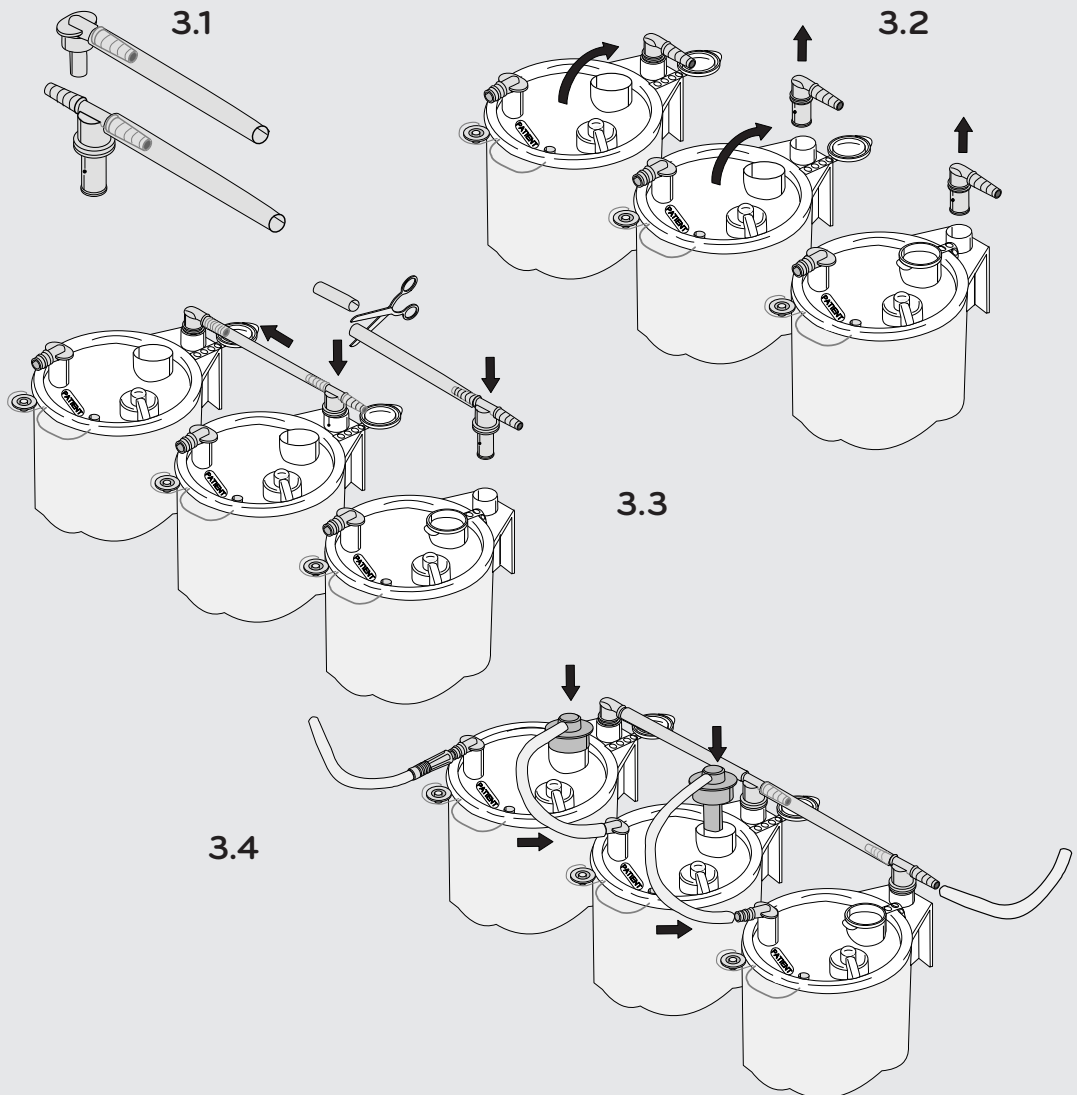

2.1

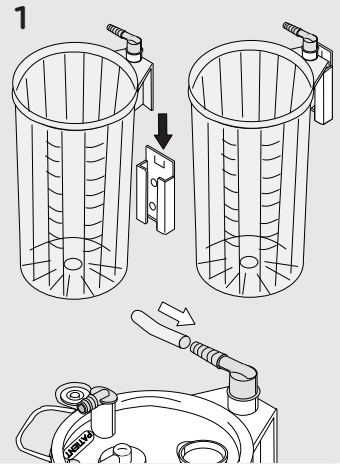
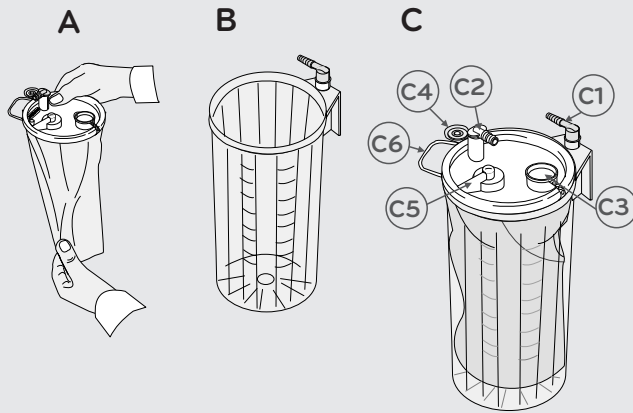
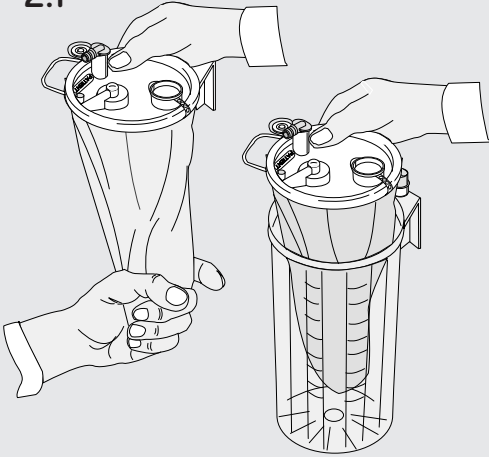

2.2

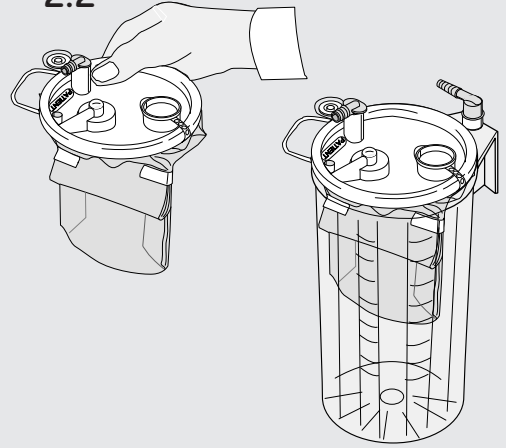

4

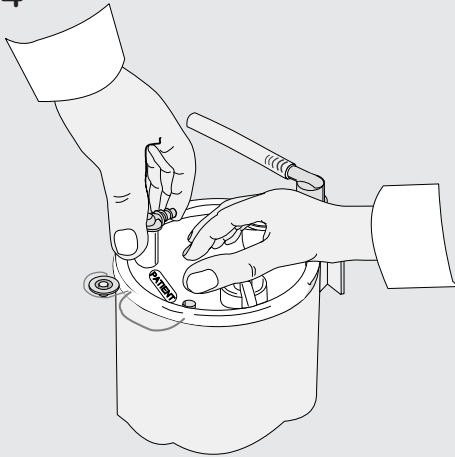

5

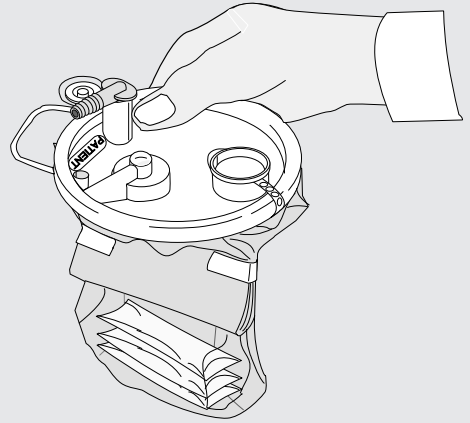

6

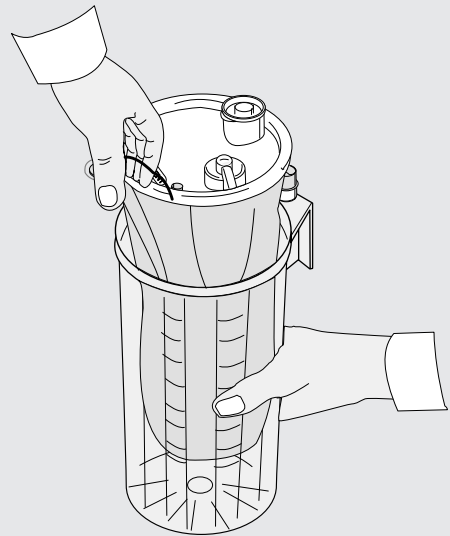
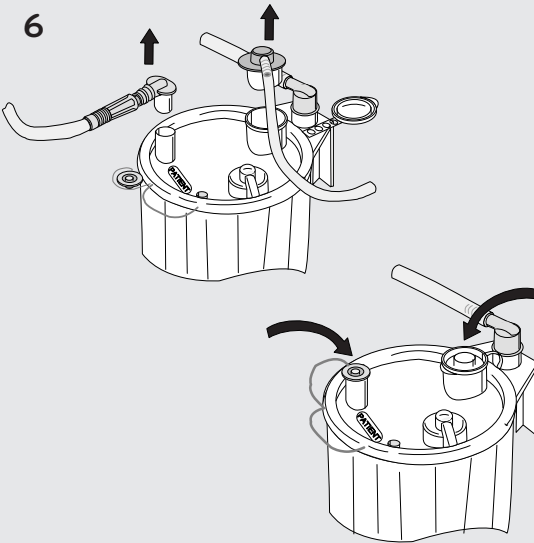

The Serres suction bag system is used to collect liquids and secretions from patients during medical procedures. Please read this manual carefully before installing the product and beginning the procedure. The Serres suction bag system may only be installed and used by persons familiar with the product and used for the purpose stated by the manufacturer. Usage contrary to instructions is forbidden.

The manufacturer cannot be held liable if the product is used in a manner and/or for purposes other than those described in these instructions. Use of faulty products is strictly forbidden.

### Parts of the system

The basic parts of the system include the suction bag **Figure A** (disposable), the suction canister and the grey, right-angled connector of the canister **Figure B** (re-usable). The volume of the suction bags and canisters is either 1,000ml, 2,000ml or 3,000ml, depending on the product model. Parts of the suction bag system have been introduced in more detail in **Figure C**.

**C1** Angled connector (grey, attached to the suction canister)

**C2** Patient connector (white, attached to the suction bag)

**C3** Serial port (used when liners are connected in series)

**C4** Patient connection plug

**C5** Overflow protection

**C6** Lifting handle

There are different versions of the suction bag and their installation can differ from each other. Ensure that you have read the instructions related to the correct version. Introduced in the chapter entitled Accessories, there are a range of accessories available for the system.

**NOTE!** ONLY ORIGINAL SERRES PARTS AND ACCESSORIES MAY BE USED IN THE SUCTION BAG SYSTEM.

**NOTE!** IF YOU ARE USING A STERILE PRODUCT ENSURE THAT ITS PACKAGE HAS NOT BEEN DAMAGED BEFORE USE. IF THE PACKAGE HAS BEEN DAMAGED, DO NOT USE THE PRODUCT.

**NOTE!** ALL SUCTION BAGS AND PRODUCTS THAT HAVE BEEN MARKED WITH THE  SYMBOL ARE DISPOSABLE AND RE-USING THEM IS STRICTLY FORBIDDEN.

### Installation of the system

#### 1. Installing the suction canister

Place the suction canister in a bracket in an upright position **Figure 1**. There are a range of brackets available for installing the suction canister (rail, wall, table and bed models). The suction canister can also be mounted to the canister holder in the movable Serres trolley. Connect the tubing from the vacuum source to the grey, angled connector at the rear of the canister.

#### 2. Installing a single suction bag

##### 2.1 Versions which have not been wrapped and taped

Unfold the suction bag and place it into the suction canister. **Figure 2.1**

##### 2.2 Versions which have been wrapped and taped

Place the bag as it is in the suction canister **Figure 2.2** or follow the instructions in section 2.1.

**NOTE!** THE SUCTION BAG HAS TO BE INSTALLED INTO A SUCTION CANISTER OF EQUAL SIZE.

**NOTE!** ENSURE THAT THE SUCTION BAG FILM DOES NOT BECOME LODGED BETWEEN THE CANISTER AND THE LID.

#### 3. Installing several suction bags (connection in series)

When large volumes of liquid are suctioned, Serres suction bags can be connected in series with serial tubes, vacuum tubes and T-connectors.

##### Figure 3.1.

- Remove the grey, angled connector (canisters 2 and 3) and open the suction bags' serial ports (bags 1 and 2) as shown in **figure 3.2**.

- Connect the suction canisters to each other with separate T-connectors and tubes in accordance with **figure 3.3**. Use scissors to cut the tube to a suitable length.

**NOTE!** THE T-CONNECTOR AND VACUUM TUBE ARE RE-USABLE AND DO NOT NEED TO BE REPLACED BETWEEN OPERATIONS.

- Connect the serial tubes carefully through the opened serial port opening in the suction bag to the next suction bag's patient connector. **Figure 3.4**

#### 4. Unfolding the suction bag

Turn on the vacuum source and install the suction bag by using the vacuum. Close the patient connector with your finger and simultaneously push the suction bag slightly from the middle of the lid. **Figure 4**

**NOTE!** BEFORE USE, ENSURE THAT THE VACUUM HAS BEEN CREATED AND THE SUCTION BAG IS FULLY INFLATED.

Connect the patient tube to the patient connector.

The system is ready for use.

### Using the suction bag system

When the suction is on, the liquid flows inside the suction bag. The suction bag can be used throughout the procedure or until the suction bag is full.

When the suction bag is full, the overflow protection cuts the suction and prevents the flow of liquid into the suction source. The scale on the suction canister displays the volume of the suctioned liquid.

The accuracy of the scale is +/- 100ml.

### Use of suction bags equipped with solidifying agent (Pre-gelled)

Some suction bag versions include a solidifying agent **figure 5** that solidifies the suctioned liquid. Use pre-gelled suction bags similar to regular suction bags. When measuring the volume of the suctioned liquid, take note of the fact that the scale on the suction canister includes the amount of the solidifying agent contained in the suction bag.

1l pre-gelled suction bag: 25 ml

2l pre-gelled suction bag: 50 ml

3l pre-gelled suction bag: 85 ml

In addition, note the normal tolerance of the suction canister scale.

**NOTE!** IF THE PRE-GELLED SUCTION BAGS ARE USED IN SERIAL CONNECTIONS THE VACUUM SOURCE MUST BE ON FOR THE DURATION OF THE WHOLE PROCEDURE.

### After the procedure

After the suctioning procedure, disconnect the patient tube and white, angled connector (or alternatively straight connector or twin connector) and serial tube, if used. Close the connection with the patient connector plug provided on the lid of the suction bag. In the case of serial connection, also close the serial port. Finally, turn off the vacuum source. Lift the suction bag using the handle on the lid. **Figure 6**

**NOTE!** DO NOT TURN OFF THE VACUUM SOURCE BEFORE YOU HAVE CLOSED THE SUCTION BAG.

### Disposal of used products

Serres suction bags, specimen sets, measuring cups and serial tubes are disposable and must be replaced patient-specifically. If the same patient undergoes long-term treatment, the suction bag must be replaced at least every 24 hours. Reusable products must be decommissioned if they have become damaged or do not function as planned. Used or decommissioned products must be disposed of in accordance with recycling labelling and hospital-specific instructions.

**NOTE!** REUSE OF DISPOSABLE PRODUCTS IS STRICTLY FORBIDDEN. REUSE REDUCES THE PERFORMANCE OF THE PRODUCT AND CAN CAUSE AN INFECTION RISK. WHEN HANDLING A USED SUCTION BAG ATTENTION SHOULD BE PAID TO THE FACT THAT IT MIGHT CONTAIN INFECTIOUS WASTE.

### Cleaning of re-usable products

The suction canister and angle connector can be washed (95 °C) and autoclaved (121 °C). Remove the grey, angled connector before washing. Other reusable products can be wiped with disinfectant.

### Storage

Serres products are factory-sterile and should be stored in warm indoor locations. Protect the packages from humidity, dirt and dust. Disposable products can be used for 5 years after the date on the label, excluding pre-gelled suction bags that can be used for 2 years after the date on the label.

# ANLEITUNG FÜR SERRES ABSAUGBEUTEL-SYSTEM

Das Serres Absaugbeutel-System dient dem Auffangen von Flüssigkeiten und Sekreten von Patienten während eines medizinischen Eingriffs. Bitte lesen Sie diese Anleitung vor der Installation des Produkts und vor Beginn des Eingriffs sorgfältig durch. Das Serres Absaugbeutel-System sollte nur von sachkundigen Personen installiert und bedient werden und es sollte nur für die vom Hersteller genannten Zwecke verwendet werden. Eine bestimmungswidrige Verwendung ist untersagt. Der Hersteller kann nicht haftbar gemacht werden, wenn das Produkt in einer Weise bzw. für Zwecke verwendet wird, die dieser Anleitung widersprechen. Die Verwendung fehlerhafter Produkte ist strengstens untersagt.

## Systembestandteile

Die Hauptbestandteile des Systems umfassen den Absaugbeutel **Abbildung A** (Einweg), den Absaug-Kanister und den grauen Winkelkonnector des Kanisters **Abbildung B** (wiederverwendbar). Das Fassungsvermögen der Absaugbeutel und Kanister beträgt je nach Produktausführung 1.000 ml, 2.000 ml oder 3.000 ml. Andere Bestandteile des Absaugbeutel-Systems werden in **Abbildung C** näher beschrieben.

**C1** Winkelkonnector (grau, verbunden mit dem Absaugkanister)

**C2** Konnector „Patient“ (weiß, verbunden mit dem Absaugbeutel)

**C3** Serienanschluss (wird verwendet, wenn Einsatzstücke in Serie geschaltet werden)

**C4** Anschlussstück Konnector „Patient“

**C5** Überlaufschutz

**C6** Hebegriff

Der Absaugbeutel ist in verschiedenen Ausführungen erhältlich und die Installation kann sich voneinander unterscheiden. Stellen Sie sicher, dass Sie die Anleitung der richtigen Ausführung gelesen haben. Im Abschnitt mit der Überschrift „Zubehör“ wird eine Reihe von Zubehör vorgestellt, das für das System erhältlich ist.

**HINWEIS!** ES DÜRFEN MIT DEM ABSAUGBEUTEL-SYSTEM NUR ORIGINALBESTANDTEILE UND -ZUBEHÖR VON SERRES VERWENDET WERDEN.

**HINWEIS!** WENN SIE EIN STERILES PRODUKT VERWENDEN, STELLEN SIE SICHER, DASS SEINE VERPACKUNG VOR DER VERWENDUNG NICHT BESCHÄDIGT WURDE. WENN DIE VERPACKUNG BESCHÄDIGT WURDE, DARF DAS PRODUKT NICHT VERWENDET WERDEN.

**HINWEIS!** ALLE ABSAUGBEUTEL UND PRODUKTE, DIE MIT DEM SYMBOL ☒ GEKENNZEICHNET SIND, SIND EINWEGPRODUKTE UND IHRE WIEDERVERWENDUNG IST STRENGSTENS VERBOTEN.

## Installation des Systems

### 1. Installation des Absaugkanisters

Setzen Sie den Absaugkanister in aufrechter Position in eine Halteklammer ein **Abbildung 1**. Es stehen verschiedene Klammern für die Installation des Absaugkanisters zur Verfügung (Schiener-, Wand-, Tisch- und Bettausführungen). Der Absaugkanister kann auch an den Kanisterhalter am beweglichen Serres-Wagen montiert werden. Schließen Sie den Schlauch der Vakuumquelle an den grauen Winkelkonnector an der Rückseite des Kanisters an.

### 2. Installation eines einzelnen Absaugbeutels

#### 2.1 Ausführungen, die nicht eingewickelt und mit Klebestreifen verklebt waren

Entfalten Sie den Absaugbeutel und platzieren Sie ihn im Absaugkanister.

#### Abbildung 2.1

#### 2.2 Ausführungen, die eingewickelt und mit Klebestreifen verklebt waren

Platzieren Sie den Beutel im Absaugkanister **Abbildung 2.2** oder befolgen Sie die Anweisungen in Abschnitt 2.1.

**HINWEIS!** DER ABSAUGBEUTEL MUSS IN EINEN ABSAUGKANISTER GLEICHER GRÖSSE EINGESETZT WERDEN.

**HINWEIS!** STELLEN SIE SICHER, DASS DIE FOLIE DES ABSAUGBEUTELS NICHT ZWISCHEN KANISTER UND DECKEL FESTKLEMMT.

### 3. Installation mehrerer Absaugbeutel (Serienschaltung)

Wenn große Mengen Flüssigkeit abgesaugt werden, können die Serres Absaugbeutel mit Hilfe von Serienschläuchen, Vakuumschläuchen und T-Anschlüssen in Serie geschaltet werden. **Abbildung 3.1**.

- Entfernen Sie den grauen Winkelkonnector (Kanister 2 und 3) und öffnen Sie die Serienanschlüsse (Beutel 1 und 2) der Absaugbeutel wie in **Abbildung 3.2** dargestellt.

- Verbinden Sie die Kanister mit separaten T-Stücken und Schläuchen wie in **Abbildung 3.3** dargestellt miteinander. Verwenden Sie eine Schere, um den Schlauch auf die erforderliche Länge zuzuschneiden.

**HINWEIS!** DAS T-STÜCK UND DER VAKUUMSCHLAUCH SIND WIEDERVERWENDBAR UND MÜSSEN ZWISCHEN DEN EINGRIFFEN NICHT ERNEUERT WERDEN.

- Verbinden Sie die Serienschläuche vorsichtig durch die geöffnete Serienanschlussöffnung im Absaugbeutel mit dem Konnector „Patient“ des nächsten Absaugbeutels. **Abbildung 3.4**

### 4. Entfalten des Absaugbeutels

Schalten Sie die Vakuumquelle ein und installieren Sie den Absaugbeutel mit Hilfe des Vakuums. Schließen Sie den Konnector „Patient“ mit Ihrem Finger und drücken Sie den Absaugbeutel gleichzeitig leicht in der Mitte des Deckels herunter.

#### Abbildung 4

**HINWEIS!** STELLEN SIE VOR DEM EINSATZ SICHER, DASS SICH EIN VAKUUM GEBILDET HAT UND DASS DER ABSAUGBEUTEL VOLLSTÄNDIG AUFGEPUMPFT IST.

Schließen Sie den Patientenschlauch an den Konnector „Patient“ an. Das System ist einsatzbereit.

## Verwendung des Absaugbeutel-Systems

Wenn die Absaugung eingeschaltet ist, fließt die Flüssigkeit in den Absaugbeutel. Der Absaugbeutel kann während des gesamten Eingriffs verwendet werden oder bis der Absaugbeutel voll ist. Wenn der Absaugbeutel voll ist, blockiert der Überlaufschutz die Absaugung und verhindert einen Rücklauf der Flüssigkeit in die Absaugquelle. Die Skala am Absaugkanister zeigt den Umfang der abgesaugten Flüssigkeit an.

Die Skala hat eine Messgenauigkeit von +/- 100 ml.

## Verwendung von Absaugbeuteln mit Geliermittel (mit Geliermittel gefüllt)

Einige Ausführungen der Absaugbeutel sind mit einem Geliermittel gefüllt **Abbildung 5**, das die abgesaugte Flüssigkeit gelieren lässt. Die Verwendung der mit Geliermittel gefüllten Absaugbeutel ist ähnlich der der herkömmlichen Absaugbeutel. Sie sollten bei der Messung der Menge der abgesaugten Flüssigkeit bedenken, dass die Skala am Absaugkanister ebenfalls die Menge des im Absaugbeutel befindlichen Geliermittels ausweist.

1 l mit Geliermittel gefüllter Absaugbeutel: 25 ml

2 l mit Geliermittel gefüllter Absaugbeutel: 50 ml

3 l mit Geliermittel gefüllter Absaugbeutel: 85 ml

Sie sollten weiterhin die normgemäßen Toleranzen der Maß-Skala des Absaugkanisters berücksichtigen.

**HINWEIS!** WENN DIE MIT GELIERMITTEL GEFÜLLTEN ABSAUGBEUTEL IM SERIENANSCHLUSS VERWENDET WERDEN, MUSS DIE VAKUUMQUELLE WÄHREND DES GESAMTEN ABSAUGVORGANGS EINGESCHALTET SEIN.

## Nach dem Absaugvorgang

Entfernen Sie nach dem Absaugvorgang den Patientenschlauch und den weißen Winkelkonnector (oder alternativ den Längskonnector oder den Doppelkonnector) und gegebenenfalls den Serienschlauch. Schließen Sie den Anschluss mit der Kappe des Konnectors „Patient“ am Deckel des Absaugbeutels. Schließen Sie im Falle einer Serienschaltung ebenfalls den Serienanschluss. Schalten Sie abschließend die Vakuumquelle ab. Heben Sie den Absaugbeutel mit dem Hebegriff am Deckel an.

#### Abbildung 6

**HINWEIS!** SCHALTEN SIE DIE VAKUUMQUELLE NICHT VOR DEM SCHLIESSEN DES ABSAUGBEUTELS AB.

## Entsorgung verwendeter Produkte

Die Serres Absaugbeutel, Gewebekollektoren, Präzisionsmessbecher und Serienschläuche sind Einwegprodukte und sind bei jedem Patienten zu ersetzen. Wenn derselbe Patient einer Langzeitbehandlung unterzogen wird, ist der Absaugbeutel spätestens alle 24 Stunden zu erneuern. Die wiederverwendbaren Produkte müssen ausgerangiert werden, wenn sie beschädigt wurden oder nicht wie geplant funktionieren. Benutzte oder ausgerangierte Produkte sind entsprechend der Recycling-Kennzeichnung und Vorschriften des jeweiligen Krankenhauses zu entsorgen.

**HINWEIS!** DIE WIEDERVERWENDUNG VON EINWEGPRODUKTEN IST STRENGSTENS VERBOTEN. DURCH DIE WIEDERVERWENDUNG WIRD DIE LEISTUNG DES PRODUKTES HERABGESETZT UND ES KANN EIN INFektionsRISIKO ENTSTEHEN. BEI DER HANDHABUNG EINES VERWENDETEN ABSAUGBEUTELS SOLLTE BERÜCKSICHTIGT WERDEN, DASS ER INFekTIOSEN ABFALL ENTHALTEN KANN.

## Reinigung wiederverwendbarer Produkte

Der Absaugkanister und der Winkelkonnector können gewaschen (95 °C) und autoklaviert werden (121 °C). Vor dem Waschen den grauen Winkelkonnector abnehmen. Andere wiederverwendbare Produkte können mit Desinfektionsmittel gereinigt werden.

## Lagerung

Serres Produkte werden unter hygienischen Bedingungen hergestellt und sollten in warmen geschlossenen Räumen gelagert werden. Die Verpackungen müssen gegen Nässe, Schmutz und Staub geschützt werden. Die Einwegprodukte können fünf Jahre nach dem Verpackungsdatum verwendet werden. Davon ausgenommen sind mit Geliermittel gefüllte Absaugbeutel, die zwei Jahre nach dem Verpackungsdatum verwendet werden können.

Le système de poche d'aspiration Serres permet de recueillir les sécrétions et les liquides provenant des patients, lors des procédures médicales. Veuillez lire attentivement ce manuel avant d'installer le produit et de commencer la procédure. Le système de poche d'aspiration Serres ne peut être installé et utilisé que par des personnes familiarisées avec le produit et aux fins indiquées par le fabricant. Toute utilisation contraire aux instructions est interdite.

Le fabricant ne peut être tenu responsable en cas d'utilisation du produit à des fins autres ou de manière contraire à celle décrite dans les présentes instructions. L'utilisation de produits défectueux est strictement interdite.

### Composants du système

Les composants de base du système incluent la poche d'aspiration **Figure A** (jetable), le bocal d'aspiration (B) et le connecteur angulaire droit gris du bocal **Figure B** (réutilisable). Le volume des poches d'aspiration et des bocaux est de 1 000 ml, 2 000 ml ou 3 000 ml, selon le modèle du produit. Les composants du système de poche d'aspiration sont présentés de façon plus détaillée à la **Figure C**.

- C1** Connecteur angulaire (gris, fixé au bocal d'aspiration)
- C2** Connecteur patient (blanc, fixé à la poche d'aspiration)
- C3** Port série (utilisé lorsque des poches sont connectées en série)
- C4** Bouchon du connecteur patient
- C5** Filtre hydrophobe anti-retour
- C6** Poignée de levage

Il existe différentes versions de la poche d'aspiration et l'installation de ces différentes versions peut varier. Veuillez lire les instructions relatives à la version utilisée. Comme indiqué dans le chapitre intitulé Accessoires, de nombreux accessoires sont disponibles pour le système.

**REMARQUE : SEULS LES COMPOSANTS ET ACCESSOIRES SERRES D'ORIGINE PEUVENT ÊTRE UTILISÉS DANS LE SYSTÈME DE POCHE D'ASPIRATION.**

**REMARQUE : SI VOUS UTILISEZ UN PRODUIT STÉRILE, ASSUREZ-VOUS QUE SON EMBALLAGE N'EST PAS ENDOMMAGÉ AVANT DE L'UTILISER. SI L'EMBALLAGE EST ENDOMMAGÉ, N'UTILISEZ PAS LE PRODUIT.**

**REMARQUE : TOUTES LES POCHE D'ASPIRATION ET TOUS LES PRODUITS COMPORTANT LE SYMBOLE ☼ SONT JETABLES ET LEUR RÉUTILISATION EST STRICTEMENT INTERDITE.**

### Installation du système

#### 1. Installation du bocal d'aspiration

Placer le bocal d'aspiration dans un support en position verticale **Figure 1**. Il existe une gamme de supports disponibles pour l'installation du bocal d'aspiration (modèles rail, mur, table et modèles de lit). Le bocal d'aspiration peut également être monté sur le support du container dans le chariot amovible Serres. Raccorder la tubulure depuis la source de vide au connecteur angulaire gris du bocal.

#### 2. Installation d'une poche d'aspiration simple

##### 2.1 Poches non pliées et non maintenues à l'aide d'un ruban adhésif

Déplier soigneusement la poche d'aspiration et la placer dans le bocal d'aspiration. **Figure 2.1**

##### 2.2 Poches pliées et maintenues à l'aide d'un ruban adhésif

Placer la poche telle quelle dans le bocal d'aspiration **Figure 2.2** ou suivre les instructions de la section 2.1.

**REMARQUE : LA POCHE D'ASPIRATION DOIT ÊTRE INSTALLÉE DANS UN BOCAL D'ASPIRATION DE MÊME VOLUME.**

**REMARQUE : S'ASSURER QUE LE FILM DE LA POCHE D'ASPIRATION NE SE TROUVE PAS COINCÉ ENTRE LE BOCAL ET LE COUVERCLE.**

#### 3. Installation de plusieurs poches d'aspiration (connexion en série)

Lorsque de grands volumes de liquide sont aspirés, les poches d'aspiration Serres peuvent être connectées en série en utilisant des tubes série, des tubes de vide et des raccords T. **Figure 3.1**.

- Retirer le connecteur angulaire gris (bocaux 2 et 3) et ouvrir les ports série des poches d'aspiration (poches 1 et 2) comme illustré sur la **figure 3.2**.
- Connecter les bocaux d'aspiration les uns aux autres avec les raccords T et les tubes de vide, conformément à la **figure 3.3**. Utiliser des ciseaux pour couper le tube à la bonne longueur.

**REMARQUE : LES RACCORDS ET LES TUBES DE VIDE SONT RÉUTILISABLES ET NE DOIVENT PAS ÊTRE REMPLACÉS ENTRE CHAQUE OPÉRATION.**

- Connecter soigneusement les tubes série au niveau de l'ouverture du port série de la poche d'aspiration jusqu'au connecteur patient de la poche d'aspiration suivante. **Figure 3.4**

#### 4. Dépliage de la poche d'aspiration

Mettre la source de vide sous tension et installer la poche d'aspiration à l'aide du vide. Boucher le connecteur patient avec votre doigt et appuyer simultanément légèrement sur la poche d'aspiration au centre du couvercle. **Figure 4**

**REMARQUE : AVANT UTILISATION, S'ASSURER QUE LE VIDE A ÉTÉ CRÉÉ ET QUE LA POCHE D'ASPIRATION EST ENTIÈREMENT GONFLÉE.**

Connecter la tubulure patient au connecteur patient de la poche. Le système est prêt à être utilisé.

### Utilisation du système de poche d'aspiration

Lorsque l'aspiration est activée, le liquide coule à l'intérieur de la poche d'aspiration. La poche d'aspiration peut être utilisée pendant toute la procédure ou jusqu'à ce que la poche d'aspiration soit pleine. Lorsque la poche d'aspiration est pleine, le filtre hydrophobe coupe l'aspiration et empêche le liquide de couler vers le système générant le vide. L'échelle de mesure sur le bocal d'aspiration affiche le volume du liquide aspiré.

La précision du volume lu sur l'échelle de mesure est égale à +/- 100 ml.

### Utilisation de poches d'aspiration équipées d'un agent solidifiant (prégélifiées)

Certaines versions de poches d'aspiration comportent un agent solidifiant **figure 5** qui solidifie le liquide aspiré. Utiliser les poches d'aspiration prégélifiées de la même manière que les poches d'aspiration normales. Lors de la mesure du volume du liquide aspiré, noter l'agent solidifiant déjà incorporé à l'intérieur de la poche d'aspiration occupe les volumes indiqués ci-dessous.

Volume de l'agent solidifiant incorporé dans les poches d'aspiration de 1 L = 25 ml

Volume de l'agent solidifiant incorporé dans les poches d'aspiration de 2 L = 50 ml

Volume de l'agent solidifiant incorporé dans les poches d'aspiration de 3 L = 85 ml

Prenez en compte également la variation normale de l'échelle de mesure du bocal d'aspiration.

**REMARQUE : SI LES POCHE D'ASPIRATION PRÉGÉLIFIÉES SONT MONTÉES EN SÉRIE, LA SOURCE DE VIDE DOIT ÊTRE OPÉRATIONNELLE SUR L'ENSEMBLE DE LA PROCÉDURE D'ASPIRATION.**

### Après la procédure

Une fois la procédure d'aspiration terminée, déconnecter la tubulure patient et le connecteur angulaire blanc (ou bien le connecteur droit ou connecteur jumelé) ainsi que le tube série, s'il est utilisé. Fermer l'ouverture patient avec le bouchon fourni sur le couvercle de la poche d'aspiration. En cas de connexion série, fermer également le port série avec le bouchon disponible. Enfin, mettre la source de vide hors tension. Soulever la poche d'aspiration à l'aide de la poignée sur le couvercle.

#### Figure 6

**REMARQUE : NE PAS METTRE LA SOURCE DE VIDE HORS TENSION AVANT D'AVOIR FERMÉ TOUTES LES OUVERTURES DE LA POCHE D'ASPIRATION.**

### Élimination des produits usagés

Les poches d'aspiration, le set de prélèvement et le bocal de mesure, ainsi que les tubes série Serres sont à usage unique et propres à chaque patient. Si un patient subit un traitement à long terme, la poche d'aspiration doit être remplacée au moins toutes les 24 heures. Les produits réutilisables ne doivent pas être utilisés s'ils sont endommagés ou ne fonctionnent pas comme prévu. Les produits usagés ou qui ne sont plus utilisés doivent être éliminés en tenant compte des symboles de recyclage, de l'identifiant des matières plastiques apparaissant sur les produits et conformément aux instructions spécifiques des hôpitaux.

**REMARQUE : LA RÉUTILISATION DE PRODUITS À USAGE UNIQUE EST STRICTEMENT INTERDITE. LEUR RÉUTILISATION DÉTÉRIORE LEURS PERFORMANCES ET PEUT ENTRAÎNER UN RISQUE D'INFECTION. EN CAS DE MANIPULATION D'UNE POCHE D'ASPIRATION USAGÉE, NE PAS OUBLIER QUE CELLE-CI PEUT CONTENIR DES DÉCHETS INFECTIEUX.**

### Nettoyage de produits réutilisables

Le bocal d'aspiration et le connecteur angulaire peuvent être lavés (95°C) ou autoclavés (121 °C). Retirer le connecteur angulaire gris avant de procéder au lavage. Les autres produits réutilisables peuvent être nettoyés avec un produit désinfectant.

### Stockage

Les produits Serres sont fabriqués en usine propre et doivent être stockés dans un environnement clos. Protéger les emballages de l'humidité, de la saleté et de la poussière. Les produits jetables peuvent être utilisés pendant 5 ans après la date indiquée sur l'étiquette, à l'exception des poches d'aspiration prégélifiées, qui peuvent être utilisées pendant 2 ans après la date indiquée sur l'étiquette.

# MANUAL DEL SISTEMA DE BOLSA DE ASPIRACIÓN SERRES

ES

El sistema de bolsa de aspiración Serres se utiliza para extraer líquidos y secreciones de pacientes durante procedimientos médicos. Lea atentamente este manual antes de instalar el producto y comenzar el procedimiento. El sistema de bolsa de aspiración Serres sólo puede ser instalado y utilizado por personas familiarizadas con el producto y empleado para el propósito indicado por el fabricante. Queda prohibida cualquier utilización contraria a las instrucciones.

El fabricante no será responsable en caso de que el producto se utilice de una forma y/o para fines distintos de los descritos en estas instrucciones. Queda estrictamente prohibido el uso de productos defectuosos.

## Componentes del sistema

Los componentes básicos del sistema son la bolsa de aspiración **Figura A** (desechable), el recipiente de aspiración y el conector gris en ángulo recto del recipiente **Figura B** (reutilizable). El volumen de las bolsas y los recipientes de aspiración es de 1000, 2000 ó 3000 ml, según el modelo de producto.

Los componentes del sistema de bolsa de aspiración se presentan más detalladamente en la **Figura C**.

- C1** Conector angular (gris, conectado al recipiente de aspiración)
- C2** Conector de paciente (blanco, conectado a la bolsa de aspiración)
- C3** Puerto serie (se usa para conectar las bolsas en serie)
- C4** Tapón de la conexión de paciente
- C5** Filtro protección contra desbordamiento
- C6** Asa de desmontaje

Existen distintas versiones de la bolsa de aspiración y su instalación puede ser diferente. Asegúrese de que leer las instrucciones correspondientes a la versión correcta. En el capítulo Accesorios encontrará una selección de accesorios disponibles para el sistema.

**¡ATENCIÓN!** EN EL SISTEMA DE BOLSA DE ASPIRACIÓN SÓLO PUEDEN UTILIZARSE COMPONENTES Y ACCESORIOS ORIGINALES SERRES.

**¡ATENCIÓN!** ANTES DE UTILIZAR UN PRODUCTO ESTÉRIL, ASEGÚRESE DE QUE SU EMBALAJE NO PRESENTE DAÑOS. SI EL EMBALAJE PRESENTA DAÑOS, NO UTILICE EL PRODUCTO.

**¡ATENCIÓN!** TODAS LAS BOLSAS DE ASPIRACIÓN Y PRODUCTOS MARCADOS CON EL SÍMBOLO  SON DESECHABLES Y SU REUTILIZACIÓN QUEDA ESTRICTAMENTE PROHIBIDA.

## Instalación del sistema

### 1. Instalación del recipiente de aspiración

Coloque el recipiente de aspiración en un soporte en posición vertical **Figura 1**. Existe una variedad de soportes disponibles para la fijación del recipiente de aspiración (modelos de rail, pared, mesa y cama). También es posible fijar el recipiente de aspiración en el soporte para recipientes del carro móvil Serres. Conecte el tubo desde la fuente de vacío al conector angular de color gris de la parte posterior del recipiente.

### 2. Instalación de una sola bolsa de aspiración

#### 2.1 Versiones sin envoltura ni cinta adhesiva

Extienda la bolsa de aspiración y colóquela dentro del recipiente de aspiración. **Figura 2.1**

#### 2.2 Versiones con envoltura y cinta adhesiva

Coloque la bolsa tal cual se encuentra en el recipiente de aspiración **Figura 2.2** o siga las instrucciones del apartado 2.1.

**¡ATENCIÓN!** LA BOLSA DE ASPIRACIÓN DEBE INSTALARSE EN UN RECIPIENTE DE ASPIRACIÓN DEL MISMO TAMAÑO.

**¡ATENCIÓN!** ASEGÚRESE DE QUE LA BOLSA DE ASPIRACIÓN NO QUEDA ATRAPADA ENTRE EL RECIPIENTE Y LA TAPA.

### 3. Instalación de varias bolsas de aspiración (conexión en serie)

Al aspirar grandes volúmenes de líquido, es posible conectar varias bolsas de aspiración Serres en serie mediante tubos, tubos de vacío y conectores en T en serie. **Figura 3.1**.

- Retire el conector angular de color gris (recipientes 2 y 3) y abra los puertos de conexión en serie de las bolsas de aspiración (bolsas 1 y 2) como se muestra en la **Figura 3.2**.

- Conecte los recipientes de aspiración entre sí con los distintos conectores en T y tubos de acuerdo con la **Figura 3.3**. Utilice unas tijeras para cortar el tubo a una longitud adecuada.

**¡ATENCIÓN!** EL CONECTOR EN T Y EL TUBO DE VACÍO SON REUTILIZABLES Y NO ES NECESARIO SUSTITUIRLOS ENTRE LAS DISTINTAS OPERACIONES.

- Conecte cuidadosamente los tubos en serie a través de la abertura de conexión en serie, previamente abierta, de la bolsa de aspiración al conector de la siguiente bolsa de aspiración del paciente. **Figura 3.4**

### 4. Despliegue de la bolsa de aspiración

Abra la fuente de vacío e instale la bolsa de aspiración utilizando la fuerza del vacío. Cierre el conector de paciente con el dedo y, al mismo tiempo, empuje levemente la bolsa de aspiración desde el centro de la tapa. **Figura 4**

**¡ATENCIÓN!** ANTES DEL USO, ASEGÚRESE DE QUE SE HA CREADO VACÍO Y DE QUE LA BOLSA DE ASPIRACIÓN ESTÉ TOTALMENTE INFLADA.

Conecte el tubo de paciente al conector de paciente. El sistema ya está listo para su uso.

## Uso del sistema de bolsa de aspiración

Cuando la aspiración está activada, el líquido fluye hacia el interior de la bolsa de aspiración. La bolsa de aspiración puede utilizarse durante todo el procedimiento o hasta que esté llena. Cuando la bolsa de aspiración está llena, la protección contra desbordamiento corta la aspiración e impide el flujo de líquido hacia el interior de la fuente de aspiración. La escala del recipiente de aspiración indica el volumen de líquido aspirado.

La precisión de la escala es de  $\pm 100$  ml.

## Uso de bolsas de aspiración con gel solidificante (pregelificadas)

Algunas versiones de bolsas de aspiración contienen un gel solidificante **Figura 5** que solidifica el líquido aspirado. Utilice las bolsas de aspiración pregelificadas de forma similar a las bolsas de aspiración normales. Al medir el volumen del líquido aspirado, tenga en cuenta que la escala del recipiente de aspiración incluye también la cantidad de gel solidificante contenida en la bolsa de aspiración.

Bolsa de aspiración pregelificada de 1 l: 25 ml

Bolsa de aspiración pregelificada de 2 l: 50 ml

Bolsa de aspiración pregelificada de 3 l: 85 ml

Asimismo, observe la tolerancia normal de la escala del recipiente de aspiración.

**¡ATENCIÓN!** SI SE UTILIZAN BOLSAS DE ASPIRACIÓN PREGELIFICADAS EN CONEXIONES EN SERIE, LA FUENTE DE VACÍO DEBE ESTAR ENCENDIDA DURANTE TODO EL PROCEDIMIENTO.

## Después del procedimiento

Después del procedimiento de aspiración, desconecte el tubo de paciente, el conector angular de color blanco (o bien el conector recto o el conector doble) y el tubo en serie, si se utiliza. Cierre la conexión con el tapón del conector de paciente situado en la tapa de la bolsa de aspiración. En caso de utilizar la conexión en serie, cierre también el puerto de conexión en serie. Por último, cierre la fuente de vacío. Eleve la bolsa de aspiración por el asa de la tapa.

### Figura 6

**¡ATENCIÓN!** NO CIERRE LA FUENTE DE VACÍO HASTA HABER COLOCADO LOS TAPONES DE CIERRE DE LA BOLSA DE ASPIRACIÓN.

## Eliminación de productos usados

Las bolsas de aspiración, los sets de muestras, los vasos medidores y los tubos de conexión en serie Serres son desechables y deben sustituirse específicamente con cada paciente. Si un mismo paciente se va a someter a un tratamiento prolongado, la bolsa de aspiración debe sustituirse al menos cada 24 horas. Los productos reutilizables deben retirarse del servicio si presentan daños o no funcionan de la forma prevista. Los productos usados o retirados del servicio deben eliminarse de acuerdo con el etiquetado de indicaciones de reciclaje y las instrucciones específicas del hospital.

**¡ATENCIÓN!** QUEDA ESTRICTAMENTE PROHIBIDA LA REUTILIZACIÓN DE LOS PRODUCTOS DESECHABLES. LA REUTILIZACIÓN REDUCE EL RENDIMIENTO DEL PRODUCTO Y PUEDE CONSTITUIR UN RIESGO DE INFECCIÓN. AL MANIPULAR UNA BOLSA DE ASPIRACIÓN USADA, SE DEBE PRESTAR ATENCIÓN AL HECHO DE QUE PUEDE CONTENER RESIDUOS INFECCIOSOS.

## Limpieza de los productos reutilizables

El recipiente de aspiración y el conector angular pueden lavarse (95 °C) y esterilizarse en autoclave (121 °C). Retire el conector angular de color gris antes del lavado. Otros productos reutilizables pueden limpiarse con desinfectante.

## Conservación

Los productos Serres se suministran estériles de fábrica y deben almacenarse en interiores a temperaturas templadas. Proteja los paquetes de la humedad, la suciedad y el polvo. Los productos desechables pueden usarse durante 5 años a partir de la fecha indicada en la etiqueta, excepto las bolsas de aspiración pregelificadas, que pueden usarse durante 2 años a partir de la fecha indicada en la etiqueta.

Il sistema di aspirazione con sacche di raccolta Serres consente di raccogliere i liquidi e le secrezioni dei pazienti durante le procedure mediche. Prima di installare il prodotto e di iniziare la procedura, leggere attentamente il presente manuale. Il sistema di aspirazione con sacche di raccolta Serres può essere installato e utilizzato esclusivamente da persone che abbiano familiarità con il prodotto e unicamente allo scopo previsto dal produttore. È vietato qualsiasi utilizzo non conforme alle istruzioni.

Il produttore non può essere ritenuto responsabile se il prodotto viene utilizzato in modi e/o per scopi diversi da quelli descritti nelle presenti istruzioni. È severamente vietato utilizzare prodotti difettosi.

### Componenti del sistema

I componenti principali del sistema sono la sacca di raccolta monouso (**Figura A**), il contenitore rigido e il relativo connettore ad angolo retto di colore grigio (**Figura B**). A seconda del modello, le capacità delle sacche di raccolta e dei contenitori rigidi variano da 1.000 ml, 2.000 ml a 3.000 ml. I componenti del sistema di aspirazione sono illustrati nel dettaglio nella (**Figura C**.)

- C1** Connettore angolato (grigio, fissato al contenitore rigido)
- C2** Connettore paziente (bianco, fissato alla sacca di raccolta)
- C3** Porta seriale (utilizzata per il collegamento in serie delle sacche di raccolta)
- C4** Tappo connettore paziente
- C5** Valvola di troppo pieno
- C6** Maniglia di sollevamento

La procedura d'installazione della sacca di raccolta dipende dalla versione in uso. Assicurarsi di aver letto le istruzioni relative alla versione corretta. Nel capitolo Accessori è illustrata una gamma di accessori disponibili per il sistema.

**NOTA:** NEL SISTEMA DI ASPIRAZIONE CON SACCHE DI RACCOLTA È POSSIBILE UTILIZZARE SOLO RICAMBI E ACCESSORI SERRES ORIGINALI.

**NOTA:** SE SI UTILIZZA UN PRODOTTO STERILE, ASSICURARSI CHE LA CONFEZIONE SIA INTEGRA PRIMA DELL'USO. SE LA CONFEZIONE È DANNEGGIATA, NON UTILIZZARE IL PRODOTTO.

**NOTA:** TUTTE LE SACCHE E I PRODOTTI PER LA RACCOLTA DEI LIQUIDI ASPIRATI CONTRASSEGNA TI DAL SIMBOLO  SONO MONOUSO E IL LORO RIUTILIZZO È SEVERAMENTE VIETATO.

### Installazione del sistema

#### 1. Installazione del contenitore rigido

Agganciare il contenitore rigido in posizione verticale a un supporto di fissaggio (**Figura 1**). Per fissare il contenitore rigido sono disponibili numerosi supporti (su guide, a parete, da tavolo e da letto). Il contenitore rigido può essere inserito anche negli appositi cestelli del carrello mobile Serres. Collegare il tubo dell'impianto di generazione del vuoto al connettore angolato grigio nella parte posteriore del contenitore rigido.

#### 2. Installazione di una sacca di raccolta

##### 2.1 Versioni non ripiegate né legate con nastro

Spiegare la sacca di raccolta e inserirla nel contenitore rigido. **Figura 2.1**

##### 2.2 Versioni ripiegate e legate con nastro

Inserire la sacca così com'è nel contenitore rigido (**Figura 2.2**) o seguire le istruzioni contenute nella sezione 2.1.

**NOTA:** LA SACCA DI RACCOLTA DEVE ESSERE INSERITA IN UN CONTENITORE RIGIDO DELLA STESSA CAPACITÀ.

**NOTA:** ASSICURARSI CHE LA PELLICOLA DELLA SACCA DI RACCOLTA NON RESTI INTRAPPOLATA TRA IL CONTENITORE RIGIDO E IL COPERCHIO.

#### 3. Installazione di più sacche di raccolta (collegamento in serie)

Quando si aspirano grandi volumi di liquido, le sacche di raccolta Serres possono essere collegate in serie attraverso tubi seriali, tubi del vuoto e connettori a T (**Figura 3.1**).

- Rimuovere il connettore angolato grigio (contenitori rigidi 2 e 3) e aprire le porte seriali delle sacche di raccolta 1 e 2 come mostrato nella (**Figura 3.2**.)

- Collegare tra loro i contenitori rigidi mediante connettori a T e tubi separati conformemente alla (**Figura 3.3**.) Con le forbici, tagliare il tubo alla lunghezza appropriata.

**NOTA:** IL CONNETTORE A T E IL TUBO DEL VUOTO SONO RIUTILIZZABILI E NON DEVONO ESSERE SOSTITUITI A OGNI OPERAZIONE.

- Collegare con cura i tubi seriali attraverso la porta seriale aperta nella sacca di raccolta al successivo connettore paziente sulla sacca di raccolta (**Figura 3.4**).

#### 4. Spiegamento della sacca di raccolta

Attivare l'impianto di generazione del vuoto e installare la sacca di raccolta utilizzando il vuoto. Tenere chiuso il connettore paziente con un dito e spingere leggermente la sacca di raccolta dalla parte centrale del coperchio (**Figura 4**).

**NOTA:** PRIMA DELL'USO, ASSICURARSI CHE SIA STATO CREATO IL VUOTO E CHE LA SACCA DI RACCOLTA SIA COMPLETAMENTE GONFIA. Collegare il tubo paziente al connettore paziente. Il sistema è pronto per l'uso.

### Utilizzo del sistema di aspirazione con sacche di raccolta

Una volta attivata l'aspirazione, il liquido scorre all'interno della sacca di raccolta. La sacca di raccolta può essere utilizzata per l'intera durata della procedura o fino a quando non è piena. Quando la sacca di raccolta è piena, la valvola di troppo pieno interrompe l'aspirazione e impedisce al liquido di scorrere verso l'impianto di aspirazione. La scala graduata impressa sul contenitore rigido indica il volume del liquido aspirato. L'accuratezza della scala è di +/- 100 ml.

### Utilizzo di sacche di raccolta con agente solidificante (preriempite)

Alcune versioni di sacche di raccolta includono un agente solidificante (**Figura 5**) che solidifica il liquido aspirato. L'uso di sacche di raccolta con agente solidificante è simile a quello delle sacche di raccolta standard. Tenere presente che, nella misurazione del volume del liquido aspirato, è incluso anche l'agente solidificante all'interno della sacca di raccolta.

Sacca di raccolta preriempita con agente solidificante da 1 l: 25 ml

Sacca di raccolta preriempita con agente solidificante da 2 l: 50 ml

Sacca di raccolta preriempita con agente solidificante da 3 l: 85 ml

Tenere inoltre conto della tolleranza standard della scala graduata impressa sul contenitore rigido.

**NOTA:** SE LE SACCHE DI RACCOLTA CON AGENTE SOLIDIFICANTE VENGONO UTILIZZATE NEI COLLEGAMENTI IN SERIE, L'IMPIANTO DI GENERAZIONE DEL VUOTO DEVE RIMANERE IN FUNZIONE PER L'INTERA DURATA DELLA PROCEDURA.

### Al termine della procedura

Al termine della procedura di aspirazione, scollegare il tubo paziente e il connettore angolato bianco (o, in alternativa, il connettore diritto o doppio) e, se in uso, il tubo seriale. Chiudere il collegamento con il tappo del connettore paziente presente sul coperchio della sacca di raccolta. In caso di collegamento in serie, chiudere anche la porta seriale. Infine, spegnere l'impianto di generazione del vuoto. Sollevare la sacca di raccolta mediante la maniglia presente sul coperchio (**Figura 6**).

**NOTA:** NON SPEGNERE L'IMPIANTO DI GENERAZIONE DEL VUOTO PRIMA DI AVER CHIUSO LA SACCA DI RACCOLTA.

### Smaltimento dei prodotti usati

Le sacche di raccolta Serres, i contenitori per il prelievo di campioni, i recipienti graduati e i tubi seriali sono componenti monouso e non possono essere utilizzati su più pazienti. Se un paziente viene sottoposto a un trattamento di lunga durata, la sacca di raccolta deve essere sostituita almeno ogni 24 ore.

I prodotti riutilizzabili che presentano danni o non funzionano come previsto devono essere eliminati. I prodotti usati o ritenuti inutilizzabili devono essere smaltiti conformemente alle istruzioni sul riciclo presenti sull'etichetta e alle istruzioni specifiche dell'ospedale.

**NOTA:** È SEVERAMENTE VIETATO RIUTILIZZARE PRODOTTI MONOUSO. IL RIUTILIZZO RIDUCE LE PRESTAZIONI DEL PRODOTTO E PUÒ CAUSARE INFEZIONI. PRESTARE ATTENZIONE DURANTE LA MANIPOLAZIONE DELLE SACCHE DI RACCOLTA USATE IN QUANTO POTREBBERO CONTENERE AGENTI INFETTIVI.

### Pulizia di prodotti riutilizzabili

Il contenitore rigido e il connettore angolato possono essere lavati (95 °C) e autoclavati (121 °C). Prima di procedere al lavaggio, rimuovere il connettore angolato grigio. Altri prodotti riutilizzabili possono essere puliti con disinfettante.

### Conservazione

I prodotti Serres sono disinfettati in fabbrica e devono essere conservati in luoghi chiusi e al riparo dal freddo. Proteggere le confezioni da umidità, sporcizia e polvere. I prodotti monouso possono essere utilizzati per un periodo di 5 anni dopo la data riportata sull'etichetta, a eccezione delle sacche di raccolta preriempite con agente solidificante che possono essere utilizzate per un periodo di 2 anni dopo la data riportata sull'etichetta.



# BRUKSANVISNING SERRES SUGPÅSESYSTEM

Serres sugpåseselement används för att samla upp vätska och sekret från patienter vid medicinska behandlingar. Läs denna bruksanvisning noggrant innan du installerar produkten och behandlingen påbörjas. Serres sugpåseselement får endast installeras och användas av personer som är väl förtrogna med produkten och användas för det ändamål som anges av tillverkaren. All användning som strider mot bruksanvisningen är förbjuden.

Tillverkaren kan inte hållas ansvarig om produkten används på ett sätt och/eller för andra ändamål än de som beskrivs i denna bruksanvisning. Användning av felaktiga produkter är strängt förbjuden.

## Systemets delar

De grundläggande delarna av systemet består av sugpåsen, **bild A** (engångsartikel), sugkanistern och den grå vinkelkopplingen på kanistern, **bild B** (återanvändningsbar). Volymen för sugpåsar och kanistrar är antingen 1 000 ml, 2 000 ml eller 3 000 ml, beroende på modell.

Sugpåseselementets delar visas mer detaljerat i **bild C**.

- C1** Vinkelkoppling (grå, fäst vid sugkanistern)
- C2** Patientanslutning (vit, fäst vid sugpåsen)
- C3** Serieport (används när påsarna seriekopplas)
- C4** Propp till patientanslutning
- C5** Överfyllnadsskydd
- C6** Lyfthandtag

Det finns olika versioner av sugpåsen och monteringen av dessa kan skilja sig åt. Säkerställ till att du har läst bruksanvisningen för rätt version. I avsnittet "Tillbehör" finns det en rad tillbehör för systemet.

**OBS!** ENDAST SERRES ORIGINALDELAR OCH TILLBEHÖR KAN ANVÄNDAS I SUGPÅSESYSTEMET.

**OBS!** OM DU ANVÄNDER EN STERIL PRODUKT, TILLSE INNAN ANVÄNDNINGEN ATT FÖRPACKNINGEN ÄR OSKADAD. ANVÄND INTE PRODUKTEN OM FÖRPACKNINGEN ÄR SKADAD.

**OBS!** ALLA SUGPÅSAR OCH PRODUKTER SOM ÄR MÄRKTA MED SYMBOLEN ☹ ÄR AV ENGÅNGSTYP OCH DET ÄR STRIKT FÖRBJUDET ATT ÅTERANVÄNDA DESSA.

## Montering av systemet

### 1. Montering av sugkanistern

Placera sugkanistern i ett fäste i upprätt position, **bild 1**. Det finns en rad fästen tillgängliga för olika typer av monteringen av sugkanistern (skena, vägg, bord och sängmodeller). Sugkanistern kan även monteras med hjälp av kanisterhållaren på den flyttbara Serresvagnen. Anslut slangen från vakuumpåsen till den grå vinkelkopplingen på kanistern.

### 2. Installera en sugpåse

#### 2.1 Versioner som inte är inslagna och tejpad

Vik upp sugpåsen och placera den i sugkanistern. **Bild 2.1**

#### 2.2 Versioner som är inslagna och tejpad

Placera påsen som den är i sugkanistern, **bild 2.2**, eller följ instruktionerna i avsnitt 2.1.

**OBS!** SUGPÅSEN SKA INSTALLERAS I EN SUGKANISTER AV SAMMA STORLEK.

**OBS!** SÄKERSTÄLL ATT MATERIALET I SUGPÅSEN INTE KLÄMS MELLAN KANISTERN OCH LOCKET.

### 3. Installera fler sugpåsar (anslutning i serie)

När stora mängder vätska uppsamlas kan Serres sugpåsar seriekopplas med hjälp av anslutningsslangar, sugslangar och T-kopplingar. Se **bild 3.1**

- Ta bort den grå vinkelkopplingen (kanister 2 och 3) och öppna sugpåsarnas serieportar (påsarna 1 och 2) som visas i **bild 3.2**.
- Anslut sugkanistrarna till varandra med separata T-kopplingar och slangar i enlighet med **bild 3.3**. Använd sax för att kapa slangarna till lämpliga längder.

**OBS!** T-KOPPLING OCH SUGSLANGAR KAN ÅTERANVÄNDAS OCH BEHÖVER INTE BYTAS.

- Anslut slangarna försiktigt genom den öppnade serieporten i sugpåsen till nästa sugpås patientanslutning. **Bild 3.4**.

### 4. Veckla ut sugpåsen

Starta sugkällan och installera sugpåsen med hjälp av vakuumpåsen. Håll för patientanslutningen med fingrarna och tryck samtidigt ned sugpåsen från mitten på locket. **Bild 4**.

**OBS!** INNAN ANVÄNDNING, SE TILL ATT VAKUUM HAR SKAPATS OCH ATT SUGPÅSEN ÄR HELT UPPLÅST.

Anslut patientslangen till patientanslutningen. Systemet är nu redo för användning.

## Sugpåseselementets användning

När sugkällan är på strömmar vätska till sugpåsen. Sugpåsen kan användas under hela behandlingen eller tills den är fylld. När sugpåsen är full stänger överfyllnadsskyddet av vakuumpåsen och förhindrar inflöde av vätska i sugkällan. Graderingen på sugkanistern visar den uppsugna vätskans volym. Noggrannheten i graderingsskalan är +/- 100 ml.

## Användning av sugpåsar med absorberande medel (Förfyllda)

Vissa versioner av sugpåsen innehåller ett absorberande medel, **bild 5**, som förtjockar den uppsugna vätskan. Använd de förfyllda påsarna på samma sätt som de vanliga sugpåsarna. Vid mätning av vätskans volym, lägg märke till att graderingen på sugkanistern tar hänsyn till mängden absorberande medel i sugpåsen.

1l förfyllt sugpåse: 25 ml

2l förfyllt sugpåse: 50 ml

3l förfyllt sugpåse: 85 ml

Notera dessutom den normala toleransen i sugkanisterns gradering.

**OBS!** OM FÖRFYLDA SUGPÅSAR ANVÄNDS I SERIEANSLUTNINGAR MÅSTE VAKUUMSUGEN VARA PÅSLAGEN UNDER HELA BEHANDLINGEN.

## Efter behandlingen

Efter behandlingen, koppla bort patientslangen och den vita vinkelkopplingen (eller alternativt rak eller dubbel koppling) och seriell slang, om denna använts. Stäng anslutningen med hjälp av proppen på sugpåsens lock. Vid seriell anslutning, stäng även den seriella porten. Stäng slutligen av vakuumpåsen. Lyft sugpåsen med hjälp av handtaget på locket. **Bild 6**

**OBS!** STÄNG INTE AV VAKUUMKÄLLAN INNAN DU HAR FÖRSLUTIT SUGPÅSEN.

## Hantering av använda produkter

Serres sugpåsar, preparatburkar, mätkoppar och seriella slangar är av engångstyp och måste bytas ut mellan olika patienter. Om samma patient genomgår långtidsbehandling måste sugpåsen bytas minst var 24:e timme. Återanvändningsbara produkter måste kasseras om de skadats eller inte fungerar som planerat. Använda eller kasserade produkter måste hanteras i enlighet med återvinningsmärkingen och sjukhus-specifika instruktioner.

**OBS!** ÅTERANVÄNDNING AV ENGÅNGSPRODUKTER ÄR STRÄNGT FÖRBJUDET. ÅTERANVÄNDNING REDUCERAR PRODUKTENS PRESTANDA OCH KAN INNEBÄRA INFEKTIONSRIK. VID HANTERING AV ANVÄNDA SUGPÅSAR SKALL HÄNSYN TAS TILL ATT INNEHÅLLET KAN VARA SMITTBÄRANDE.

## Rengöring av återanvändningsbara produkter

Sugkanistern och vinkelkopplingen kan maskindiskas (95°C) och autoklaveras (121°C). Ta bort den grå vinkelkopplingen innan rengöring. Övriga återanvändbara produkter kan torkas av med desinfektionsmedel.

## Förvaring

Serres produkter är rena vid leverans från fabriken och bör förvaras i rumstemperatur. Skydda förpackningarna från fukt, smuts och damm. Engångsprodukter kan användas 5 år efter etikettens datum, förutom förfyllda sugpåsar som kan användas under 2 år efter etikettens datum.

Serres sugesystem bruges til at opsamle væske og sekreter fra patienter under lægelige procedurer. Læs venligst denne brugervejledning grundigt, før produktet installeres og proceduren begyndes. Serres sugesystem må kun installeres og bruges af personer med kendskab til produktet og må kun anvendes til det formål der er angivet af producenten. Brug der er i modstrid med anvisningerne er forbudt.

Producenten kan ikke holdes ansvarlig, hvis produktet anvendes på en måde og/eller til andre formål end dem, der er beskrevet i denne brugervejledning. Anvendelse af defekte produkter er strengt forbudt.

### Systemets dele

Systemets grundlæggende dele omfatter sugeposen **Figur A** (til engangsbrug), sugekanisteren og den grå, retvinklede kanisterkonnektor **Figur B** (kan genbruges). Sugeposens og kanisterens volumener er enten 1000 ml, 2000 ml eller 3000 ml, alt afhængigt af hvilken model der benyttes. Sugesystemets dele er vist i større detaljer i **Figur C**.

**C1** vinklet konnektor (grå, fastgjort til sugekanisteren)

**C2** Patientkonnektor (hvid, fastgjort til sugeposen)

**C3** Seriel port (bruges når flere er forbundet i serie)

**C4** Patientforbindelsesprop

**C5** Overløbsbeskyttelse

**C6** Løftehåndtag

Der findes forskellige versioner af sugeposen og deres montering kan afvige fra hinanden. Vær sikker på, at du har læst brugervejledningen for den korrekte version. En række tilbehør, der er til rådighed for systemet, introduceres i kapitlet Tilbehør.

**BEMÆRK!** KUN ORIGINALA SERRES-DELE OG -TILBEHØR KAN BRUGES I SUGEPOSESYSTEMET.

**BEMÆRK!** HVIS DU BRUGER ET STERILT PRODUKT SKAL DU SØRGE FOR AT DENS PAKNING IKKE ER BLEVET BESKADIGET FØR BRUG. HVIS PAKNINGEN ER BLEVET BESKADIGET, MÅ DU IKKE BRUGE PRODUKTET.

**BEMÆRK!** ALLE SUGEPOSER OG PRODUKTER, DER ER MÆRKET MED  SYMBOLET ER ENGANGSARTIKLER OG DET ER DERFOR STRENGT FORBUDT AT GENBRUGE DEM.

### Installation af systemet

#### 1. Installation af sugekanisteren

Anbring sugekanisteren i en holder i en opretstående position **Figur 1**. Der er en række beslag til montering af sugekanisteren (skinne-, væg-, bord- og sengemodeller). Sugekanisteren kan også monteres på kanisterholderen på det bevægelige Serres-rullebord. Tilslut slangen fra vakuumpilden til den grå, vinklede konnektor på bagsiden af kanisteren.

#### 2. Installation af en enkelt sugepose

##### 2.1 Versioner, som ikke er blevet pakket ind og tapet

Fold sugeposen ud og læg den i sugekanisteren. **Figur 2.1**

##### 2.2 Versioner, som er blevet pakket ind og tapet

Placer posen som den er i sugekanisteren **Figur 2.2** eller følg anvisningerne i afsnit 2.1.

**BEMÆRK!** SUGEPOSEN SKAL INSTALLERES I EN SUGEKANISTER AF SAMME STØRELSE.

**BEMÆRK!** SØRG FOR, AT SUGEPOSEN IKKE KOMMER I KLEMME IMELLEM KANISTEREN OG LÅGET.

#### 3. Installation af flere sugeposer (forbindelse i serie)

Når store mængder væske skal suges, kan Serres sugeposer forbindes i serie med serielle slanger, vakuumslinger og T-konnetorer. **Figur 3.1** - Fjern den grå, vinklede konnektor (kanister 2 og 3) og åbn sugeposernes serielle porte (poser 1 og 2), som vist i **figur 3.2**.

- Forbind sugekanisterne til hinanden med separate T-konnetorslanger i overensstemmelse med **figur 3.3**. Brug en saks til at klippe slangen til en passende længde.

**BEMÆRK!** T-KONNEKTOREN OG VAKUUMSLANGEN KAN GENBRUGES OG BEHØVER IKKE AT BLIVE UDSKIFTET MELLEM OPERATIONER.

- Tilslut de serielle slanger forsigtigt gennem den åbnede serieport i sugeposen til den næste sugeposes patientkonnektor. **Figur 3.4**

#### 4. Udfoldning af sugeposen

Tænd for vakuumpilden og installer sugeposen ved hjælp af vakuumpillet. Luk patientkonnektoren med din finger og tryk samtidigt sugeposen en smule ned midt på låget. **Figur 4**

**BEMÆRK!** FØR BRUG SKAL DU SØRGE FOR, AT VAKUUMMET ER BLEVET OPRETTET OG AT SUGEPOSEN ER FULDT OPPUSTET.

Forbinde patientslangen til patientkonnektoren. Systemet er klar til brug.

### Brug af sugesystemet

Når vakuumpillet er tændt strømmer væsken ind i sugeposen. Sugeposen kan anvendes under hele proceduren eller indtil sugeposen er fuld. Når sugeposen er fuld, vil overløbsbeskyttelsen slukke for sugningen og forhindre strømning af væske ind i sugeskilden. Skalaen på sugekanisteren viser volumen af væsken der er blevet suget ud.

Nøjagtigheden af skalaen er +/- 100 ml.

### Anvendelse af sugeposer udstyret med størkningsmiddel (Prægeleret)

Nogle versioner af sugeposer indeholder et størkningsmiddel **figur 5** der størkner væsken der bliver suget ud. Brug prægelerede sugeposer på samme måde som almindelige sugeposer. Ved måling af volumen af væske der er blevet suget ud, skal der tages højde for, at skalaen på sugekanisteren inkluderer mængden af størkningsmiddel der er indeholdt i sugeposen.

1l prægeleret sugepose: 25 ml

2l prægeleret sugepose: 50 ml

3l prægeleret sugepose: 85 ml

Bemærk endvidere den normale tolerance af sugekanisterens skala.

**BEMÆRK!** HVIS DE PRÆGELEREDE SUGEPOSER BRUGES I SERIEFORBINDELSER SKAL VAKUUMKILDEN VÆRE TÆNDT UNDER HELE PROCEDUREN.

### Efter proceduren

Efter sugeproceduren, afbrydes patientslangen og den hvide, vinklede konnektor (eller alternativt den lige konnektor eller dobbeltkonnektor) og de serielle slanger, hvis de anvendes. Luk forbindelsen med patientkonnektoren på låget af sugeposen. I tilfælde af serieforbindelse, lukkes den serielle port også. Endelig skal du slukke for vakuumpilden.

Løft sugeposen ved hjælp af håndtaget på låget. **Figur 6**

**BEMÆRK!** SLUK IKKE FOR VAKUUMKILDEN FØR DU HAR LUKKET SUGEPOSEN.

### Bortskaffelse af brugte produkter

Serres sugeposer, prøvesæt, målebægre og serielle slanger er til engangsbrug og skal udskiftes mellem hver patient. Hvis den samme patient undergår langvarig behandling, skal sugeposen udskiftes mindst hver 24 timer. Genanvendelige produkter skal ikke bruges længere, hvis de er blevet beskadiget eller ikke fungerer som planlagt. Brugte produkter eller produkter der ikke længere anvendes skal destrueres i overensstemmelse med genbrugsmærkningen og hospitalets egne anvisninger.

**BEMÆRK!** GENBRUG AF ENGANGSPRODUKTER ER STRENGT FORBUDT. GENBRUG REDUCERER PRODUKTETS YDEEVNE OG KAN FORÅRSAGE EN INFEKTIONSRSIKO. VED HÅNDBLING AF EN BRUGT SUGEPOSE BØR MAN VÆRE OPMÆRKSOM PÅ AT DER KAN VÆRE SMITTEFARLIGT AFFALD.

### Rengøring af genbrugelige produkter

Sugekanisteren og vinkelkonnektoren kan vaskes (95 °C) og autoklaveres (121 °C). Fjern den grå, vinklede konnektor, før vask. Andre genanvendelige produkter kan aftørres med desinfektionsmiddel.

### Opbevaring

Serres produkter er rene fra fabrikken og bør opbevares på varme indendørs steder. Beskyt pakker mod fugt, snavs og støv. Engangsprodukter kan bruges i 5 år efter datoen på etiketten, undtagen prægelerede sugeposer, der kan bruges i 2 år efter datoen på etiketten.

# VEILEDNING FOR SERRES SUGESYSTEM

Serres sugesystem benyttes for oppsamling av sekret og væsker fra pasienter under medisinske prosedyrer. Les denne veiledningen grundig før du monterer produktet og tar det i bruk. Sugsystemet kan kun monteres og brukes av personer som er kjent med produktet, og benyttes til det formålet som produsenten angir. Må brukes i tråd med veiledningen. Produsenten kan ikke holdes ansvarlig dersom produktet benyttes på en annen måte og/eller til et annet formål enn det som beskrives i denne veiledningen. Produkter med funksjonsfeil må ikke brukes.

## Systemets deler

Hoveddelene i systemet innbefatter sugeposen **Figur A** (engangs), ytterbeholder og den grå, høyvinklede koblingen på ytterbeholderen **Figur B** (flergangs). Volumet på sugeposene og beholdere er enten 1000 ml, 2000 ml eller 3000 ml, avhengig av produktmodell.

Sugeposesystemets deler blir introdusert i større detalj i **Figur C**.

**C1** Vinkelkobling (grå, festet til ytterbeholderen)

**C2** Pasientkobling (hvit, festet til sugeposen)

**C3** Serieport (benyttes når slanger seriekobles)

**C4** Pasientkoblingsplugg

**C5** Overstrømningsvern (hydrofob ventil)

**C6** Løftehåndtak

Det finnes forskjellige typer av sugeposen, og monteringen kan derfor variere. Sørg for at du har lest instruksjonene som gjelder for den aktuelle sugeposen. I kapitlet "Tilbehør" finner du en rekke tilbehør for systemet.

**MERK! DET MÅ KUN BENYTTES ORIGINALA DELER OG TILBEHØR FRA SERRES I DETTE SUGESYSTEMET.**

**MERK! DERSOM DU BRUKER ET STERILT PRODUKT, MÅ DU SØRGE FOR AT INNPAKNINGEN IKKE ER BLITT SKADET FØR BRUK. DERSOM INNPAKNINGEN ER SKADET, MÅ DU IKKE BRUKE PRODUKTET.**

**MERK! ALLE SUGEPOSER OG PRODUKTER SOM ER BLITT MERKET MED ☉-SYMBOLET ER ENGANGSARTIKLER OG FLERGANGSBRUK FRARÅDES.**

## Montere systemet

### 1. Montere ytterbeholderen

Sett ytterbeholderen i en brakett i oppreist stilling **Figur 1**. Det finnes mange forskjellige typer braketter som du kan montere ytterbeholderen i (skinne-, vegg-, bord- og liggende modeller). Ytterbeholderen kan også monteres til holderen på den flyttbare Serres-trillevognen. Koble slangene fra vakuumbilden til den grå vinkelkoblingen bak på ytterbeholderen.

### 2. Montere en enkelt sugepose

#### 2.1 Sugeposer som ikke er brettet og tapet

Brett ut sugeposen og sett den i ytterbeholderen. **Figur 2.1**

#### 2.2 Sugeposer som er brettet og tapet

Sett sugeposen slik den er, i ytterbeholderen **Figur 2.2** eller følg instruksjonene i avsnitt 2.1.

**MERK! SUGEPOSEN MÅ MONTERES I YTTERBEHOLDER AV SAMME STØRRELSE.**

**MERK! SØRG FOR AT SUGEPOSEFILMEN IKKE KOMMER MELLOM BEHOLDEREN OG LOKKET.**

### 3. Montere flere sugeposer (seriekobling)

Når det skal suges opp mye væske, kan man seriekoble med seriekoblingslanger, vakuumslinger og T-koblinger. **Figur 3.1**.

- Ta vekk den grå vinkelkoblingen (ytterbeholder 2 og 3) og åpne sugeposenes serieporter (pose 1 og 2), som vist i **figur 3.2**.

- Koble ytterbeholderne til hverandre med separate T-koblinger med vakuumslinger, i samsvar med **figur 3.3**. Bruk en saks til å tilpasse slangelengdene.

**MERK! T-KOBLINGEN OG VAKUUMSLANGEN KAN BRUKES FLERE GANGER OG BEHØVER IKKE BYTTES MELLOM OPERASJONER.**

- Koble serieslangene til den åpne serieportåpningen i sugeposen til pasientkoblingen for den neste sugeposen. **Figur 3.4**

### 4. Brette ut sugeposen

Slå på vakuumbilden og monter sugeposen ved hjelp av vakuomet. Lukk pasientkoblingen med fingeren trykk lokket bestemt ned med to fingre.

#### Figur 4

**MERK! FØR BRUK, MÅ DU KONTROLLERE AT DET ER VAKUUM OG AT SUGEPOSENE ER BLÅST HELT OPP.**

Koble pasientslangen til pasientkoblingen. Systemet er klart til bruk.

## Bruke sugesystemet

Når suget er slått på, strømmer væsken inn i sugeposen. Sugeposen kan brukes gjennom hele prosedyren eller til den er full. Når sugeposen er full, fungerer den hydrofobe ventilen som overstrømningsvern for å forhindre at det strømmer væske inn i sugekilden. Merkingen på ytterbeholderen viser hvor mye væske som er blitt sugd opp. Nøyaktigheten på merkingen er +/- 100 ml.

## Bruk av sugeposer med gelpulver (Prefylte)

Enkelte sugeposer kommer med gelpulver **figur 5** som gjør drenevæskene om til en fast konsistens. Bruk de prefylte sugeposene på samme måte som vanlige sugeposer. Når du måler mengden oppsugd væske, må du huske på at merkingen på ytterbeholderen innbefatter gelpulveret i sugeposen.

1 l prefylt sugepose: 25 ml

2 l prefylt sugepose: 50 ml

3 l prefylt sugepose: 85 ml

I tillegg må du ta hensyn til det normale merkingsavviket på ytterbeholderen.

**MERK! DERSOM DE PREFYLTE SUGEPOSENE SERIEKOBLES, MÅ VAKUUMKILDEN VÆRE AKTIVERT UNDER HELE PROSEDYREN.**

## Etter prosedyren

Etter sugesystemet, kobler du fra pasientslangen og den hvite vinkelkoblingen (eller alternativt rette koblingen eller dobbeltkoblingen) og seriekoblingslangeren, dersom den har vært i bruk. Lukk koblingen med pasientkoblingspluggen som følger med lokket på sugeposen. Dersom det er en seriekobling, må serieporten lukkes i tillegg. Til slutt slås vakuumbilden av. Løft sugeposen ved hjelp av håndtaket på lokket.

#### Figur 6

**MERK! IKKE SLÅ AV VAKUUMKILDEN FØR DU HAR LUKKET SUGEPOSEN.**

## Håndtering av brukte produkter

Serres sugeposer, prøvesett, målebeger og serieslanger er engangs og må byttes for hver enkelt pasient. Dersom samme pasient gjennomgår langvarig behandling, må sugeposen byttes minimum hver 24. time. Flergangsprodukter kastes dersom de er skadet eller ikke fungerer som de skal. Brukte eller skadede produkter kastes i samsvar med sykehusets retningslinjer.

**MERK! GJENBRUK AV ENGANGSPRODUKTER ER STRENG FORBUDT. GJENBRUK REDUSERER PRODUKTETS EGENSKAPER OG KAN MEDFØRE INFEKSJONSRIKHO. VED HÅNDTERING AV BRUKTE SUGEPOSER, MÅ EN TENKE OVER AT DE KAN INNEHOLDE SMITTESTOFFER.**

## Rengjøre flergangsprodukter

Ytterbeholderen og vinkelkoblingen kan vaskes (95 °C) og trykkokes (121 °C). Ta av den grå vinkelkoblingen før rengjøring. Andre gjenbrukbare produkter kan tørkes av med et desinfeksjonsmiddel.

## Oppbevaring

Serres-produkter som er rene fra fabrikk skal lagres tørt og innendørs. Beskytt innpakningen mot fukt, skitt og støv. Engangsprodukter kan brukes i fem år etter datomerkingen, bortsett fra prefylte sugeposer, som kan brukes i to år etter datomerkingen.

# SERRES IMUPUSSIJÄRJESTELMÄN KÄYTTÖOHJE

Serres imupussijärjestelmä on tarkoitettu käytettäväksi nesteiden ja eritteiden keräämisen sairaanhoidollisen toimenpiteen yhteydessä. Lue tämä käyttöohje huolellisesti ennen tuotteen asentamista ja toimenpiteen aloittamista. Serreksen imupussijärjestelmää saa asentaa ja käyttää vain siihen perehtynyt henkilö ja vain valmistajan ilmoittamaan tarkoitukseen. Ohjeiden vastainen käyttö on kiellettyä. Valmistaja ei ole vastuussa, jos tuotetta käytetään toisella tavalla tai toiseen tarkoitukseen kuin tässä käyttöohjeessa on ohjeistettu. Viallisten tuotteiden käyttö on ehdottomasti kiellettyä.

## Järjestelmän osat

Järjestelmän perusosat ovat imupussi **kuva A** (kertakäyttöinen), imupurkki ja purkin kulmaliitin **kuva B** (kestokäyttöisiä). Imupussien ja -purkkien tilavuus on tuotteen mallista riippuen joko 1000 ml, 2000 ml tai 3000 ml. Imupussijärjestelmän osat on esitelty tarkemmin **kuva C**.

**C1** Kulmaliitin (harmaa, kiinnitetty imupurkkiin)

**C2** Potilasliitin (valkoinen, kiinnitetty imupussiin)

**C3** Sarjaportti (avataan sarjakytkenässä)

**C4** Potilasliittimen tulppa

**C5** Yliäytösuoja

**C6** Nostokahva

Imupussista on erilaisia versioita, joiden asennus voi poiketa toisistaan. Varmista, että olet lukenut oikeaan versioon liittyvän ohjeen.

Järjestelmään on saatavissa erinäisiä lisävarusteita, jotka on esitelty kappaleessa Lisävarusteet.

**HUOMIO!** IMUPUSSIJÄRJESTELMÄSSÄ SAA KÄYTTÄÄ VAIN SERREKSEN ALKUPERÄISIÄ OSIA JA TARVIKKEITA.

**HUOMIO!** MIKÄLI KÄYTÄT STERILIÄ TUOTETTA, VARMISTA ENNEN KÄYTTÖÄ, ETTEI SEN PAKKAUS OLE VOITTONUNUT. ÄLÄ KÄYTÄ TUOTETTA, JOS PAKKAUS ON VOITTONUNUT.

**HUOMIO!** KAIKKI IMUPUSSIT JA TUOTTEET, JOTKA ON MERKITYY SYMBOLILLA  OVAT KERTAKÄYTTÖISIÄ JA NIIDEN UUELLEEN KÄYTTÖ ON EHDOTTOMASTI KIELLETTY.

## Järjestelmän asennus

### 1. Imupurkin asentaminen

Asenna imupurkki kannattimestaan laitekiinnikkeeseen pystyasentoon **kuva 1**. Imupurkin asentamista varten on saatavilla erimallisia kiinnikkeitä (kisko-, seinä-, pöytä-, - ja sängymallit). Imupurkki voidaan kiinnittää myös liikuteltavan Serres Käryn imupurkkilinieseen. Kiinnitä imulähteestä tuleva letku purkin kulmaliittimeen.

### 2. Yksittäisen imupussin asentaminen

#### 2.1 Versiot, joita ei ole kääritty ja teipattu

Suorista imupussi ja aseta se imupurkkiin. **kuva 2.1**

#### 2.2 Versiot, jotka on kääritty ja teipattu

Aseta pussi sellaisenaan imupurkkiin **kuva 2.2** tai kuten kohdassa **2.1**.

**HUOMIO!** IMUPUSSIN SAA ASENTAA AINOASTAAN VASTAAVAN KOKOISEEN IMUPURKKIIN.

**HUOMIO!** VARMISTA, ETTEI IMUPUSSIN KALVO JÄÄ PURKIN JA KANNEN VÄLILN.

### 3. Useamman imupussin asentaminen (sarjakytkenä)

Kun imettävät nestemäärät ovat suuria, voidaan Serres imupussit kytkeä sarjaan erillisten sarjaletkujen sekä vakuumiletkujen ja T-liittimen avulla. **kuva 3.1**.

- Irrota kulmaliitin (purkit 2 ja 3) ja avaa imupussien sarjaportit (pussit 1 ja 2) **kuvan 3.2** mukaisesti.

- Liitä imupurkit toisiinsa erillisillä T-liittimillä ja letkuilla **kuvan 3.3**

mukaisesti. Leikkaa saksilla letku sopivan mittaiseksi.

**HUOMIO!** T-LIITIN JA VAKUUMILETKU OVAT KESTOKÄYTTÖISIÄ, EIKÄ NIITÄ TARVITSE VAIHTAA OPERAATIOIDEN VÄLILLÄ.

- Liitä sarjaletkut huolellisesti imupussin avatun sarjaportin aukosta seuraavan imupussin potilasliittimeen. **kuva 3.4**

### 4. Imupussin suoristaminen

Käynnistä imulähde ja asenna imupussi imun avulla. Sulje sormella potilasliitin ja ohjaa imupussi paikalleen painaen kevyesti kannen keskeltä. **kuva 4**

**HUOMIO!** VARMISTA ENNEN KÄYTTÖÄ, ETTÄ ALIPAINEN ON SYNTYNYT JA IMUPUSSI ON KOKONAAN SUORISTUNUT.

Liitä potilasimuletku potilasliittimeen. Järjestelmä on valmis käytettäväksi.

## Imupussijärjestelmän käyttö

Imun ollessa päällä neste virtaa imupussin sisälle. Imupussia voi käyttää koko toimenpiteen ajan tai kunnes imupussi täyttyy. Imupussin tullessa täyteen ylitäytösuoja katkaisee imun ja estää nesteen kulkeutumisen imulähteeseen. Imupurkin asteikko osoittaa imetyt nesteen määrän. Asteikon tarkkuus on +/- 100 ml.

## Jähmeaineella varustettujen imupussien käyttö (Pre-Gelled)

Tietyt imupussiversiot sisältävät jähmeainetta **kuva 5**, joka kiinteyttää imetyt nesteen. Käytä jähmeaineellisia imupusseja tavallisten imupussien tapaan. Imetyt nesteen määrää mitattaessa on huomioitava, että imupurkin asteikko näyttää myös imupussin sisällä valmiina olevan jähmeaineen määrän.

1 L pre-gelled imupussi: 25 ml

2 L pre-gelled imupussi: 50 ml

3 L pre-gelled imupussi: 85 ml

Huomioikaa myös imupurkin asteikon normaali toleranssi.

**HUOMIO!** JOS PRE-GELLED IMUPUSSIA KÄYTETÄÄN SARJAKYTKENNÄSSÄ, TULEE IMULAITTEEN OLLA KÄYNNISSÄ KOKO TOIMENPITEEN AJAN.

## Toimenpiteen jälkeen

Imutoimenpiteen jälkeen irrota potilasimuletku ja kulmaliitin (tai vaihtoehtoisesti suoraliiitin tai kaksoisliitin) sekä sarjaletku, mikäli käytetty. Tulppaa liitäntä imupussin kannessa olevalla potilasliittimen tulpalla. Sarjakytkenässä tulppaa myös sarjaportti. Sammuta lopuksi imulähde. Nosta imupussi kannessa olevasta kahvasta. **kuva 6**

**HUOMIO!** ÄLÄ SAMMUTA IMULÄHDETTÄ, ENNEN KUIN OLET TULPANNUT IMUPUSSIN.

## Käytettyjen tuotteiden hävittäminen

Serres imupussit, näytekupit, mittakupit ja sarjaletkut ovat kertakäyttöisiä ja ne tulee vaihtaa potilas-kohtaisesti. Mikäli sama potilas on hoidettavana pitkään, tulee imupussi vaihtaa vähintään 24 tunnin välein. Kestokäyttöinen tuote tulee poistaa käytöstä, mikäli se on voittunut tai se ei toimi suunnitellulla tavalla. Käytetyt tai käytöstä poistettavat tuotteet hävitetään kierrätysmerkintöjen ja sairaalakohtaisten ohjeiden mukaan. **HUOMIO!** KERTAKÄYTTÖISTEN TUOTTEIDEN UUELLEENKÄYTTÖ ON EHDOTTOMASTI KIELLETTY. UUELLEENKÄYTTÖ HEIKENTÄÄ TUOTTEEN SUORITUSKYKYÄ JA VOI AIHEUTTAA INFEKTIORISKIN. KÄYTETTYÄ IMUPUSSIA KÄSITELTÄESSÄ ON HUOMIOITAVA, ETTÄ SE SAAattaa SISÄLTÄÄ TARTUNTAVAAARALLISTA JÄTETTÄ.

## Kestokäyttöisten tuotteiden puhdistus

Imupurkin ja kulmaliittimen voi pestä pesukoneessa (95°C) ja autoklaavata (121°C). Irrota kulmaliitin ennen pesua. Muut kestokäyttöiset tuotteet voidaan pyyhkiä desinfiointiaineella.

## Säilytys ja varastointi

Serres tuotteet ovat tehdaspuhtaita ja ne varastoidaan lämpimissä sisätiloissa. Pakkaukset on suojeltava kosteudelta, lialta ja pölyltä. Kertakäyttötuotteiden käyttöikä on 5 vuotta pakkauksen etiketin päiväyksestä, paitsi jähmeaineelliset imupussit, joiden käyttöikä on 2 vuotta etiketin päiväyksestä.

# HANDLEIDING SERRES-OPVANGZAKSYSTEEM

Het Serres-opvangzakstelsysteem wordt gebruikt voor het verzamelen van vloeistoffen en afscheiding van patiënten tijdens medische procedures. Lees deze handleiding zorgvuldig voordat u het product installeert en met de procedure begint. Het Serres-opvangzakstelsysteem mag alleen worden geïnstalleerd en gebruikt door personen die met het product vertrouwd zijn en mag alleen worden aangewend voor de door de fabrikant aangegeven doeleinden. Het is verboden het product anders te gebruiken dan in de instructies is beschreven. De fabrikant kan niet aansprakelijk worden gesteld indien het product wordt gebruikt op een wijze en/of voor doeleinden anders dan beschreven in deze instructies. Het gebruik van defecte producten is strikt verboden.

## Componenten van het systeem

De basiscomponenten van het systeem omvatten de opvangzak **Afbeelding A** (eenmalig gebruik), de opvangpot en de grijze hoekconnector van de opvangpot **Afbeelding B** (herbruikbaar). Het volume van de opvangzakken en -potten bedraagt 1000 ml, 2000 ml of 3000 ml, afhankelijk van het productmodel.

**Afbeelding C** toont een overzicht van de verschillende componenten van het opvangzakstelsysteem.

- C1** Hoekconnector (grijs, bevestigd aan de opvangpot)
- C2** Patiëntconnector (wit, bevestigd aan de opvangzak)
- C3** Seriéle poort (gebruikt wanneer de zakken in serie worden geschakeld)
- C4** Patiëntconnectorplug
- C5** Overstroombeveiliging
- C6** Handgreep

De opvangzak is beschikbaar in verschillende versies en de installatie kan per versie verschillen. Zorg dat u de instructies van de juiste versie leest. In het hoofdstuk 'Accessoires' vindt u een beschrijving van de verschillende accessoires die voor het systeem beschikbaar zijn.

**LET OP!** HET OPVANGZAKSYSTEEM MAG ALLEEN WORDEN GEBRUIKT IN COMBINATIE MET ORIGINELE ONDERDELEN EN ACCESSOIRES VAN SERRES.

**LET OP!** CONTROLEER VOORAFGAAND AAN HET GEBRUIK VAN EEN STERIEL PRODUCT OF DE VERPAKKING NIET IS BESCHADIGD. ALS DE VERPAKKING BESCHADIGD IS, MAG U HET PRODUCT NIET GEBRUIKEN **LET OP!** ALLE OPVANGZAKKEN EN PRODUCTEN GEMARKEERD MET HET SYMBOOL  ZIJN BEDOELD VOOR EENMALIG GEBRUIK. HERGEBRUIK IS STRIKT VERBODEN.

## Installatie van het systeem

### 1. Het installeren van de opvangpot

Plaats de opvangpot recht op in een bevestigingsbeugel **Afbeelding 1**. Er is een reeks bevestigingsbeugels beschikbaar voor het bevestigen van de opvangpot (rail-, wand-, tafel- en bedmodellen). De opvangpot kan ook op de pothouder in de verplaatsbare Serres-trolley worden geplaatst. Sluit de slang vanaf de vacuümbron aan op de grijze hoekconnector achter op de opvangpot.

### 2. Het installeren van een enkele opvangzak

#### 2.1 Versies die niet zijn ingepakt en niet van tape zijn voorzien

Vouw de opvangzak uit en plaats de zak in de opvangpot. **Afbeelding 2.1**

#### 2.2 Versies die wel zijn ingepakt en van tape zijn voorzien

Plaats de zak zoals u deze aantreft in de opvangpot **Afbeelding 2.2** of volg de instructies in paragraaf 2.1.

**LET OP!** DE OPVANGZAK MOET IN EEN OPVANGPOT VAN DEZELFDE AFMETINGEN WORDEN GEPLAATST.

**LET OP!** ZORG DAT DE WAND VAN DE OPVANGZAK NIET BEKNELD RAAKT TUSSEN DE POT EN DE DEKSEL.

### 3. Het installeren van meerdere opvangzakken (in serie geschakeld)

Wanneer er grote volumes vloeistof worden afgezogen, kunnen de Serres-opvangzakken in serie worden geschakeld met behulp van seriële slangen, vacuümslangen en T-connectoren. **Afbeelding 3.1**.

- Verwijder de grijze hoekconnector (pot 2 en 3) en open de seriële poorten van de opvangzakken (zak 1 en 2), zoals getoond in **Afbeelding 3.2**.

- Verbind de opvangpotten met elkaar met behulp van afzonderlijke T-connectoren en slangen, zoals getoond in **Afbeelding 3.3**. Gebruik een schaar om de slang tot op de juiste lengte in te korten.

**LET OP!** DE T-CONNECTOR EN DE VACUÛMSLANG ZIJN HERBRUIKBAAR EN HOEVEN TUSSEN OPERATIES DOOR NIET TE WORDEN VERVANGEN.

- Sluit de seriële slangen voorzichtig via de geopende seriële poort van de opvangzak aan op de patiëntconnector van de volgende opvangzak.

#### **Afbeelding 3.4**

### 4. Het uitvouwen van de opvangzak

Schakel de vacuümbron in en installeer de opvangzak met behulp van het vacuüm. Sluit de patiëntconnector af met uw vinger en duw tegelijkertijd

de opvangzak in het midden van de deksel naar beneden. **Afbeelding 4**

**LET OP!** CONTROLEER VOORAFGAAND AAN HET GEBRUIK OF ER EEN VACUÛM TOT STAND IS GEBRACHT EN OF DE OPVANGZAK VOLLEDIG IS OPGEBLAZEN.

Sluit de patiëntslang aan op de patiëntconnector. Het systeem is klaar voor gebruik.

## Het gebruik van het opvangzakstelsysteem

Wanneer de afzuigfunctie is ingeschakeld, stroomt de vloeistof de opvangzak binnen. De opvangzak kan gedurende de gehele procedure worden gebruikt of tot dat de opvangzak vol is. Wanneer de opvangzak vol is, sluit de overstroombeveiliging de afzuigfunctie af om te voorkomen dat er vloeistof in de afzuigbron terecht komt. De schaalverdeling op de opvangpot geeft het volume van de opgevangen vloeistof weer.

De nauwkeurigheid van de schaalverdeling is +/- 100 ml.

## Het gebruik van opvangzakken voorzien van stollingsmiddel (voorgevuld)

Sommige versies van de opvangzak zijn voorzien van een stollingsmiddel **Afbeelding 5** dat de opgevangen vloeistof doet stollen. U gebruikt de voorgevulde opvangzakken op dezelfde wijze als reguliere opvangzakken. Houd er bij het meten van de hoeveelheid opgevangen vloeistof rekening mee dat de schaalverdeling op de opvangpot ook het in de opvangzak aanwezige stollingsmiddel meetelt:

Voorgevulde opvangzak 1 liter: 25 ml

Voorgevulde opvangzak 2 liter: 50 ml

Voorgevulde opvangzak 3 liter: 85 ml

Houd ook rekening met de normale afwijking van de schaalverdeling op de opvangpot.

**LET OP!** INDIEN DE VOORGEVULDE OPVANGZAKKEN IN SERIE WORDEN GESCHAKELD, MOET DE VACUÛMBRON GEDURENDE DE VOLLEDIGE PROCEDURE ZIJN INGESCHAKELD.

## Na de procedure

Ontkoppel na de opvangprocedure de patiëntslang en de hoekconnector (of de rechte connector of duconnector), evenals de seriële slang, indien in gebruik. Sluit de verbinding af met de patiëntconnectorplug die zich op de deksel van de opvangzak bevindt. Sluit in het geval van een seriële schakeling ook de seriële poort. Schakel tenslotte de vacuümbron uit. Til de opvangzak op aan de handgreep op de deksel. **Afbeelding 6**

**LET OP!** SCHAKEL DE VACUÛMBRON NIET UIT VOORDAT U DE OPVANGZAK HEBT AFGESLOTEN.

## Het afvoeren van gebruikte producten

De opvangzakken, monsterafnamesets, maatbekers en seriële slangen van Serres zijn bedoeld voor eenmalig gebruik en moeten per patiënt worden vervangen. Als dezelfde patiënt een langdurige behandeling ondergaat, moet de opvangzak elke 24 uur worden vervangen. Herbruikbare producten moeten uit gebruik worden genomen als deze beschadigd raken of niet langer naar behoren functioneren. Gebruikte of uit gebruik genomen producten moeten worden afgevoerd in overeenstemming met de recyclinginformatie op het etiket en volgens de specifieke instructies van het ziekenhuis.

**LET OP!** HERGEBRUIK VAN PRODUCTEN VOOR EENMALIG GEBRUIK IS STRIKT VERBODEN. HERGEBRUIK VERMINDERT DE PRESTATIES VAN HET PRODUCT EN KAN LEIDEN TOT RISICO OP INFECTIE. HOUD BIJ HET HANTEREN VAN EEN GEBRUIKTE OPVANGZAK REKENING MET DE MOGELIJKE AANWEZIGHEID VAN BESMETTELIJK AFVAL.

## Het reinigen van herbruikbare producten

De opvangpot en hoekconnector kunnen worden gewassen (95 °C) en gereinigd in de autoclaaf (121 °C). Verwijder voor het reinigen de grijze hoekconnector.

De overige herbruikbare producten kunnen worden afgenomen met een desinfectiemiddel.

## Opslag

De producten van Serres worden schoon geleverd en moeten worden opgeslagen op een warme binnenlocatie. Bescherm de verpakkingen tegen vocht, vuil en stof. De producten voor eenmalig gebruik zijn bruikbaar tot 5 jaar na de datum op het etiket, met uitzondering van voorgevulde opvangzakken, die tot 2 jaar na de datum op het etiket kunnen worden gebruikt.

Systém odsávacího vaku Serres je určen ke shromažďování tekutin a sekretů pacientů během lékařských výkonů. Před instalací produktu a zahájením výkonu si pečlivě přečtěte tuto příručku. Systém odsávacího vaku Serres mohou instalovat a používat jen osoby dobře obeznámené s tímto produktem a produkt smí být používán jen k účelu, který stanovil výrobce. Použití v rozporu s pokyny je zakázáno.

Výrobce nenese žádnou odpovědnost, pokud je produkt používán jiným způsobem a/nebo pro jiné účely, než uvádějí tyto pokyny. Použití vadných produktů je přísně zakázáno.

### Součásti systému

Mezi základní součásti systému patří odsávací vak (**obrázek A**, jednorázový), odsávací nádržka a šedivá pravouhloplošná spojka nádržky (**obrázek B**, opakovaně použitelné). Odsávací vaky a nádržky mají v závislosti na modelu produktu objem 1000 ml, 2000 ml nebo 3000 ml. Součásti systému odsávacího vaku podrobněji představuje **obrázek C**.

**C1** – úhlová spojka (šedá, připojená k odsávací nádrže)

**C2** – spojka pacienta (bílá, připojená k odsávacímu vaku)

**C3** – sériový port (používá se při zapojení vložek do série)

**C4** – zátko připojení pacienta

**C5** – ochrana proti přetečení

**C6** – madlo pro přenášení

K dispozici jsou různé verze odsávacího vaku, přičemž jejich instalace se vzájemně liší. Přesvědčte se, zda jste si přečetli pokyny odpovídající dané verzi. V kapitole Příslušenství je představena řada příslušenství dostupných pro tento systém.

**POZNÁMKA:** V SYSTÉMU ODSÁVACÍHO VAKU SE SMÍ POUŽÍVAT JEN ORIGINALNÍ DÍLY A PŘÍSLUŠENSTVÍ SERRES.

**POZNÁMKA:** PŘED POUŽITÍM STERILNÍHO PRODUKTU ZKONTROLUJTE, ZDA NEBYL PORUŠEN JEHO OBAL. BYL-LI OBAL PORUŠEN, PRODUKT NEPOUŽÍVTE.

**POZNÁMKA:** VŠECHNY ODSÁVACÍ VAKY A PRODUKTY OZNAČENÉ SYMBOLEM ☞

### Instalace systému

#### 1. Instalace odsávací nádržky

Odsávací nádržku svisle zasuňte do držáku umístěného nastojato (**obrázek 1**). K dispozici je celá řada držáků pro instalaci odsávací nádržky (k upevnění na tyč, stěnu, stůl a postel). Odsávací nádržku je rovněž možné upevnit do držáku nádržek na pojízdném vozíku Serres. Připojte hadičku ze zdroje podtlaku k šedivé úhlové spojkce na zadní straně nádržky.

#### 2. Instalace jednoho odsávacího vaku

##### 2.1 Verze, které nejsou zabalené a opatřené páskou

Rozviňte odsávací vak a umístěte jej do odsávací nádržky. **Obrázek 2.1**

##### 2.2 Verze, které jsou zabalené a opatřené páskou

Vak tak, jak je, umístěte do odsávací nádržky (**obrázek 2.2**) nebo postupujte podle pokynů v části 2.1.

**POZNÁMKA:** ODSÁVACÍ VAK JE TŘEBA NAINSTALOVAT DO ODSÁVACÍ NÁDRŽKY ODPOVÍDAJÍCÍ VELIKOSTI.

**POZNÁMKA:** ZAJISTĚTE, ABY SE FÓLIE ODSÁVACÍHO VAKU NEZACHYTLA MEZI NÁDRŽKU A VÍKO.

#### 3. Instalace několika odsávacích vaků (zapojení do série)

Při odsávání velkých objemů tekutin lze odsávací vaky Serres zapojit do série. Zapojení se provádí pomocí sériových hadiček, podtlakových hadiček a T-spojkek. **Obrázek 3.1.**

- Podle **obrázku 3.2** sejměte šedivou úhlovou spojku (nádržka 2 a 3)

a otevřete sériové porty odsávacích vaků (vak 1 a 2).

- Podle **obrázku 3.3** vzájemně spojte odsávací nádržky pomocí jednotlivých T-spojkek a hadiček. Nůžkami upravte hadičky na vhodnou délku.

**POZNÁMKA:** T-SPOJKU A PODTLAKOVOU HADIČKU LZE POUŽÍT OPAKOVANĚ A NENÍ TŘEBA JE MEZI OPERACEMI VYMĚŇOVAT.

- Opatrně zapojte sériové hadičky do otevřeného otvoru sériového portu v odsávacím vaku a do spojky pacienta v následujícím odsávacím vaku.

**Obrázek 3.4.**

#### 4. Rozvinutí odsávacího vaku

Zapněte zdroj podtlaku a odsávací vak nainstalujte pomocí podtlaku.

Prstem uzavřete spojku pacienta a současně prostředkem víka lehce zatlačte na odsávací vak. **Obrázek 4.**

**POZNÁMKA:** PŘED POUŽITÍM SE PŘESVĚDČTE, ZDA BYL VYTVOŘEN PODTLAK A ZDA JE ODSÁVACÍ VAK PLNĚ NAFOUKNUTÝ.

Ke spojkce pacienta připojte hadičku pacienta.

Systém je připravený k použití.

### Použití systému odsávacího vaku

Při zapnutém sání natéká tekutina do odsávacího vaku. Odsávací vak lze používat při výkonu nebo dokud není plný. Jakmile je plný, vypne ochrana proti přetečení sání a zabrání natečením tekutiny do zdroje podtlaku. Stupnice na odsávací nádrže ukazuje objem odsáté tekutiny. Přesnost této stupnice je +/- 100 ml.

### Použití odsávacích vaků s želírující látkou (přednaplněných želírující látkou)

Některé verze odsávacích vaků obsahují želírující látku (**obrázek 5**), která ztuhuje odsátou tekutinu. Odsávací vaky přednaplněné želírující látkou se používají podobně jako běžné odsávací vaky. Při měření objemu odsáté tekutiny je třeba mít na paměti, že hodnota odečtená na stupnici na nádrže již zahrnuje příslušné množství želírující látky v odsávacím vaku.

1l odsávací vak přednaplněný želírující látkou: 20 ml

2l odsávací vak přednaplněný želírující látkou: 50 ml

3l odsávací vak přednaplněný želírující látkou: 85 ml

Kromě toho je nutné brát v potaz i běžnou přípustnou odchylku stupnice odsávací nádržky.

**POZNÁMKA:** POKUD SE TYTO ODSÁVACÍ VAKY PŘEDNAPLNĚNÉ ŽELÍRUJÍCÍ LÁTKOU POUŽÍVAJÍ V ZAPOJENÍ DO SÉRIE, MUSÍ BÝT ZDROJ PODTLAKU ZAPNUTÝ PO CELOU DOBU LÉKAŘSKÉHO VÝKONU.

### Po lékařském výkonu

Po dokončení odsávání odpojte hadičku pacienta a bílou úhlovou spojku (případně přímou spojku nebo dvojitou spojku) a sériovou hadičku, byla-li použita. Připojovací místo uzavřete zátkou pro spojku pacienta, která je k dispozici na víku odsávacího vaku. V případě zapojení do série uzavřete rovněž sériové porty. Nakonec vypněte zdroj podtlaku. Odsávací vak zdvihněte za madlo na víko. **Obrázek 6.**

**POZNÁMKA:** ZDROJ PODTLAKU NEVYPÍNEJTE, DOKUD NEUZAVŘETE ODSÁVACÍ VAK.

### Likvidace použitých produktů

Odsávací vaky, sady k odběru vzorků, odměrné nádoby a sériové hadičky Serres jsou na jedno použití a pro každého pacienta musí být použity nové. Podstupuje-li příslušný pacient dlouhodobý zákrok, je třeba odsávací vak vyměnit alespoň každých 24 hodin. Opakovaně použitelné produkty je nutné vyřadit, jakmile se poškodí nebo nefungují určeným způsobem. Použitě a vyřazené produkty musí být zlikvidovány v souladu s recyklačními symboly a konkrétními pokyny nemocnice.

**POZNÁMKA:** OPAKOVANÉ POUŽITÍ JEDNORÁZOVÝCH PRODUKTŮ JE PŘÍSNĚ ZAKÁZÁNO. OPAKOVANÉ POUŽITÍ ZHORŠUJE PROVOZNÍ VLASTNOSTI PRODUKTU A MŮŽE VÉST K RIZIKU INFEKCE. PŘI MANIPULACI S POUŽITÝM ODSÁVACÍM VAKEM JE TŘEBA MÍT NA PAMĚTI, ŽE MŮŽE OBSAHOVAT INFEKČNÍ ODPAD.

### Čištění opakovaně použitelných produktů

Odsávací nádržku a úhlovou spojku je možné omývat (95 °C) a sterilizovat v autoklávu (121 °C). Před omýváním sejměte šedivou úhlovou spojku. Ostatní opakovaně použitelné produkty je možné otírat dezinfekčním prostředkem.

### Skladování

Produkty Serres jsou čisté z výroby a je třeba je skladovat uvnitř budov při pokojové teplotě. Obaly chraňte před vlhkostí, nečistotami a prachem. Odsávací vaky přednaplněné želírující látkou lze používat 2 roky od data uvedení na štítku, ostatní jednorázové produkty lze používat 5 let od data uvedení na štítku.

# NÁVOD K POUŽÍVANIU SYSTÉMU NASÁVACIEHO VAKU SERRES



Systém nasávacieho vaku Serres sa používa na zachytávanie kvapalín a výlučkov pacientov počas lekárskeho postupu. Pred inštaláciou produktu a začiatkom postupu si dôkladne prečítajte tento návod. Systém nasávacieho vaku Serres môžu inštalovať a používať len osoby, ktoré tento produkt poznajú a môže sa používať len na účel stanovený výrobcom. Použitie v rozpore s pokynmi je zakázané.

Výrobca nebude niesť zodpovednosť v prípade, že sa produkt používa iným spôsobom, alebo na účely iné, ako sú účely popísané v týchto pokynoch. Nesprávne používanie, alebo používanie poškodených produktov, je prísne zakázané.

## Diely systému

Medzi základné diely systému patrí nasávací vak **Obrázok A** (na jedno použitie), nasávací kanister a šedý pravouhlý konektor kanistra **Obrázok B** (použiteľný viackrát). Objem nasávacích vakov a kanistrov je buď 1 000 ml, 2 000 ml alebo 3 000 ml v závislosti od modelu produktu. Diely systému nasávacieho vaku sú podrobnejšie vysvetlené na **Obrázku C**.

- C1** Uholový konektor (šedý, pripojený k nasávaciemu kanistru)
- C2** Konektor pacienta (biely, pripojený k nasávaciemu vaku)
- C3** Sériový port (používa sa vtedy, keď sú puzdrá sériovo zapojené)
- C4** Pripojovacia zátku pacienta
- C5** Ochrana proti pretečeniu
- C6** Zdvíhacie držadlo

Existujú rôzne verzie nasávacieho vaku a ich inštalácia sa môže líšiť. Uistite sa, že ste si prečítali pokyny spojené so správnou verziou. V kapitole s názvom Príslušenstvo sa nachádza zoznam príslušenstva dostupného pre systém.

**POZNÁMKA!** V SYSTÉME NASÁVACIEHO VAKU SA MÔŽU POUŽÍVAŤ LEN ORIGINALNE NÁHRADNÉ DIELY A PRÍSLUŠENSTVO SERRES.

**POZNÁMKA!** AK POUŽÍVATE STERILNÝ PRODUKT, PRED POUŽITÍM SA UJISTITE, ŽE JEHO OBAL NEBOL POŠKODENÝ. AK BOL OBAL POŠKODENÝ, PRODUKT NEPOUŽÍVAJTE.

**POZNÁMKA!** VŠETKY NASÁVACIE VAKY A PRODUKTY, KTORÉ BOLI OZNAČENÉ SYMBOLOM , SÚ URČENÉ NA JEDNO POUŽITIE A ICH OPĽATOVNÉ POUŽITIE JE PRÍSNE ZAKÁZANÉ.

## Inštalácia systému

### 1. Inštalácia nasávacieho kanistra

Vložte nasávací kanister do držiaka vo vzpriamenej polohe **Obrázok 1**. Na inštaláciu nasávacieho kanistra (koľaj, stena, stôl a modely posteľe) je k dispozícii rad držiakov. Nasávací kanister sa dá namontovať na držiak kanistra v pohyblivom vozíku Serres. Trubicu zo zdroja vaku pripojte k šedému uholovému konektoru v zadnej časti kanistra.

### 2. Inštalácia jednoduchého nasávacieho vaku

#### 2.1 Verzie, ktoré neboli zabalené a prekryté páskou

Otvorte nasávací vak a vložte ho do nasávacieho kanistra. **Obrázok 2.1**

#### 2.2 Verzie, ktoré boli zabalené a prekryté páskou

Vložte vak tak ako je do nasávacieho kanistra **Obrázok 2.2** alebo postupujte podľa pokynov v časti **2.1**.

**POZNÁMKA!** NASÁVACÍ VAK SA MUSÍ NAINŠTALOVAŤ DO NASÁVACIEHO KANISTRA S ROVNAKOU VEĽKOSŤOU.

**POZNÁMKA!** UJISTITE SA, ŽE FÓLIA NASÁVACIEHO VAKU NEUVIAZLA MEDZI KANISTROM A VEKOM.

### 3. Inštalácia niekoľkých nasávacích vakov (sériové zapojenie)

Keď sa nasávajú veľké objemy kvapaliny, nasávacie vaky Serres sa dajú sériovo zapojiť so sériovými trubicami, vákuovými trubicami a konektormi v tvare **T**. **Obrázok 3.1**.

- Vyberte šedý uholový konektor (kanistre 2 a 3) a podľa **obrázku 3.2** otvorte sériové porty nasávacích vakov (vaky 1 a 2).

- Nasávacie kanistre pripojte k sebe samostatnými konektormi v tvare **T** a trubicami v súlade s **obrázkom 3.3**. Na odrezanie trubice na vhodnú dĺžku použite nožnice.

**POZNÁMKA!** KONEKTOR V TVARE **T** A VÁKUOVÁ TRUBICA SA DAJÚ POUŽIŤ VIACKRÁT A NEMUSIA SA MEDZI JEDNOTLIVÝMI OPERÁCIAMI VYMIENIŤ.

- Sériové trubice opatrne pripojte cez otvor v otvorenom sériovom porte v nasávacom vaku ku konektoru pacienta nasledujúceho nasávacieho vaku.

**Obrázok 3.4**

### 4. Otvorenie nasávacieho vaku

Zapnite zdroj vaku a nasávací vak nainštalujte pomocou vaku. Konektor pacienta zatvorte prstom a súčasne mierne stlačte nasávací vak zo stredu veka. **Obrázok 4**

**POZNÁMKA!** PRED POUŽITÍM SA UJISTITE, ŽE BOLO VYTVORENÉ VÁKUUM A ŽE NASÁVACÍ VAK JE ÚPLNE NAHUSTENÝ.

Trubicu pacienta pripojte ku konektoru pacienta. Systém je pripravený na použitie.

## Používanie systému nasávacieho vaku

Keď je nasávanie zapnuté, kvapalina prúdi dovnútra nasávacieho vaku. Nasávací vak sa dá použiť počas celého postupu, alebo až po naplnenie nasávacieho vaku. Keď sa nasávací vak naplní, ochrana proti pretečeniu odpojí nasávanie a zabráni toku kvapaliny do zdroja nasávania. Mierka na nasávacom kanistri zobrazuje objem nasávanej kvapaliny. Presnosť miery je +/- 100 ml.

## Používanie nasávacích vakov vybavených želírújącim číndlom (S želírújącim číndlom)

Niektoré verzie nasávacích vakov obsahujú želírújącie číndlo (**obrázok 5**), ktoré urýchľuje tuhnutie nasávanej kvapaliny. Nasávacie vaky s želírújącim číndlom použite podobne ako bežné nasávacie vaky. Pri meraní objemu nasávanej kvapaliny si uvedomte, že mierka na nasávacom kanistri zahŕňa aj množstvo želírújąceho číndla, ktoré sa nachádza v nasávacom vaku.

1 | nasávací vak s želírújącim číndlom: 25 ml

2 | nasávací vak s želírújącim číndlom: 50 ml

3 | nasávací vak s želírújącim číndlom: 85 ml

Okrem toho zoberte do úvahy bežnú toleranciu miery nasávacieho kanistra.

**POZNÁMKA!** AK SA NASÁVACIE VAKY S ŽELÍRÚJÁCIM ČÍNDLOM POUŽIJÚ V SÉRIOVÝCH PRIPOJENIACH, ZDROJ VÁKUA MUSÍ BYŤ ZAPNUTÝ POČAS TRVANIA CELÉHO POSTUPU.

## Po skončení postupu

Po skončení postupu nasávania odpojte trubicu pacienta a biely uholový konektor (alebo prípadne rovný konektor alebo dvojitý konektor) a sériový trubicu, ak sa používa. Pripojenie s konektorom pacienta zatvorte zátkou, ktorá sa nachádza na veku nasávacieho vaku. V prípade sériového pripojenia zatvorte aj sériový port. Napokon vypnite zdroj vaku. Nasávací vak zdvihnite pomocou držadla na veku. **Obrázok 6**

**POZNÁMKA!** ZDROJ VÁKUA VYPNITE AŽ PO ZATVORENÍ NASÁVACIEHO VAKU.

## Likvidácia použitých produktov

Nasávacie vaky Serres, súpravy vzoriek, meracie nádoby a sériové trubice sú určené na jedno použitie a musia sa tak pri každom pacientovi vymeniť. Ak jeden pacient podstupuje dlhodobú liečbu, nasávací vak sa musí vymeniť minimálne raz za 24 hodín. Produkty, ktoré sa dajú opakovane použiť, sa vyradia z prevádzky vtedy, keď sa poškodia, alebo keď nebudú fungovať podľa predpokladov. Použitie, alebo vyradené produkty sa musia zlikvidovať v súlade s recyklačným označením a pokynmi špecifickými pre nemocnicu.

**POZNÁMKA!** OPĽATOVNÉ POUŽITIE PRODUKTOV URČENÝCH NA JEDNO POUŽITIE JE PRÍSNE ZAKÁZANÉ. OPĽATOVNÝM POUŽÍVANÍM SA ZNIŽUJE VÝKON PRODUKTU A MÔŽE VZNIKNUŤ RIZIKO INFEKČIE. PRI MANIPULÁCI S POUŽITÝM NASÁVACÍM VAKOM BY STE SI MALI UVEDOMIŤ, ŽE BY MOHOL OBSAHOVAŤ INFEKČNÝ ODPAD.

## Čistenie produktov určených na viaceré použitie

Nasávací kanister a uholový konektor sa dajú umyť (95 °C) a vyčistiť pomocou autoklávy (121 °C). Pred umývaním odstráňte šedý uholový konektor. Ostatné produkty určené na viaceré použitie sa dajú vytrieť dezinfekčným číndlom.

## Skladovanie

Produkty Serres sú vyrobené v čistom prostredí zo závodu a mali by sa skladovať na teplých miestach vo vnútri. Obaly chráňte pred vlhkosťou, špinou a prachom. Produkty určené na jedno použitie sa dajú použiť do 5 rokov od dátumu uvedeného na obale, okrem nasávacích vakov s želírújącim číndlom, ktoré sa môžu použiť do 2 rokov po dátume výroby uvedenom na obale.

# SERRES ASPİRASYON TORBASI SİSTEMİ KILAVUZU

Serres aspirasyon torbası sistemi tıbbi işlemler sırasında hastalardan salgıların ve sıvıların toplanmasında kullanılır. Ürünü kurmadan ve işleme başlamadan önce, lütfen bu kılavuzu dikkatlice okuyun. Serres aspirasyon torbası sistemi, yalnızca ürün hakkında bilgisi olan kişiler tarafından kurulabilir ve kullanılabilir ve yalnızca üreticinin belirttiği amaç için kullanılmalıdır.

Talimatlar dışında kullanılması yasaktır.

Ürün bu talimatlarda tanımlanmayan bir şekilde ve/veya bir amaç için kullanılırsa üretici sorumluluk taşımamaktadır.

Arızalı ürünlerin kullanımı kesinlikle yasaktır.

## Sistemin Parçaları

Sistemin temel parçaları aspirasyon torbası **Şekil A** (tek kullanımlık), aspirasyon kanisteri ve gri, dik açılı kanister konnektörünü içerir **Şekil B** (tekrar kullanılabilir). Aspirasyon torbaları ve kanisterlerinin volümü ürün modeline göre 1.000 ml, 2.000 ml veya 3.000 ml'dir. Aspirasyon torbası sisteminin parçaları daha detaylı olarak **Şekil C**'de sunulmaktadır.

**C1** Açılı konnektör (gri, aspirasyon kanisterine takılı)

**C2** Hasta konnektörü (beyaz, aspirasyon torbasına takılı)

**C3** Seri portu (kanisterler seri şekilde bağlandığında kullanılır)

**C4** Hasta bağlantı tıkağı

**C5** Taşma koruması

**C6** Kaldırma kolu

Aspirasyon torbasının farklı versiyonları mevcuttur ve kurulumları birbirinden farklı olabilir. Doğru versiyonla ilgili talimatları okuduğunuzdan emin olun. Aksesuarlar başlıklı bölümde sistem için mevcut aksesuar çeşitleri belirtilmektedir.

**NOT!** ASPİRASYON TORBASINI SİSTEMİNDE YALNIZCA ORJİNAL SERRES PARÇALARI VE AKSESUARLARI KULLANILABİLİR.

**NOT!** BİR STERİL ÜRÜN KULLANIYORSANIZ, KULLANMADAN ÖNCE AMBALAJIN HASARLI OLMADIĞINDAN EMİN OLUN. AMBALAJ HASARLIYSA BU ÜRÜNÜ KULLANMAYIN.

**NOT!** TÜM ASPİRASYON TORBALARI VE İŞARETİNİ TAŞIYAN ÜRÜNLER TEK KULLANIMLIKTIR VE TEKRAR KULLANILMALARI KESİNLİKLE YASAKTIR.

## Sistemin Kurulumu

### 1. Aspirasyon kanisterinin kurulumu

Aspirasyon kanisterini bir kelepçeye dik konumda yerleştirin **Şekil 1**. Aspirasyon kanisterinin kurulumu için kelepçe çeşitleri mevcuttur (ray, duvar, masa ve yatak modelleri). Aspirasyon kanisteri, taşınabilir Serres arabasındaki kanister tutucusuna da monte edilebilir. Vakum kaynağından gelen hattı kanisterin arkasındaki gri, açılı konnektöre bağlayın.

### 2. Tekli aspirasyon torbasının kurulumu

#### 2.1 Ambalajlı ve bantlı olmayan versiyonlar

Aspirasyon torbasının katlı bölümünü açın ve aspirasyon kanisterine yerleştirin. **Şekil 2,1**

#### 2.2 Ambalajlı ve bantlı versiyonlar

Torbayı aspirasyon kanisterinde olduğu gibi yerleştirin **Şekil 2,2** veya bölüm 2,1'deki talimatlara uyun.

**NOT!** ASPİRASYON TORBASINI EŞİT BOYUTTAKİ BİR ASPİRASYON KANİSTERİNE YERLEŞTİRİLMELİDİR.

**NOT!** ASPİRASYON TORBASINI FİLMİNİN KANİSTER İLE KAPAK ARASINDA TAKILI KALMADIĞINDAN EMİN OLUN.

### 3. Birden fazla aspirasyon torbasının kurulumu (seri bağlantı)

Yüksek volümlü sıvılar aspire edilecekse Serres aspirasyon torbaları seri tüpler, vakum tüpleri ve T-konnektörler ile seri halinde bağlanabilir. **Şekil 3,1**.

- Gri, açılı konnektörü çıkarın (kanister 2 ve 3) ve **şekil 3,2**'de gösterilen şekilde aspirasyon torbalarının seri portunu (torba 1 ve 2) açın.

- Aspirasyon kanisterlerini **şekil 3,3**'te belirtilen şekilde aynı T-konnektörleri ve tüpleriyle birbirine bağlayın. Tüpü uygun uzunluğa kesmek için makas kullanın.

**NOT!** T-KONNEKTÖR VE VAKUM TÜPÜ TEKRAR KULLANILABİLİR VE OPERASYONLAR ARASINDA DEĞİŞTİRİLMESİ GEREKMEZ.

- Seri tüpleri, aspirasyon torbasındaki açık seri portu girişinden dikkatli şekilde geçirerek sonraki aspirasyon torbasının hasta konnektörüne bağlayın.

**Şekil 3,4**

### 4. Aspirasyon torbasının katlı bölümünün açılması

Vakum kaynağını açın ve vakumu kullanarak aspirasyon torbasını yerleştirin. Hasta konnektörünü parmağınızla kapatırken aspirasyon torbasını kapağın ortasından aynı anda hafifçe itin. **Şekil 4**

**NOT!** KULLANMADAN ÖNCE VAKUMUN SAĞLANDIĞINDAN VE ASPİRASYON TORBASININ TAMAMEN ŞİŞİRLİĞİNDEN EMİN OLUN.

Hasta tüpünü hasta konnektörüne bağlayın. Sistem artık kullanıma hazırdır.

## Aspirasyon torbası sisteminin kullanılması

Aspirasyon torbası takılıyken sıvı aspirasyon torbası içine akar. Aspirasyon torbası işlem boyunca veya torba dolana kadar kullanılabilir. Aspirasyon torbası dolduğunda, taşma koruması aspirasyonu keser ve sıvının aspirasyonu kaynağına akmasını önler. Aspirasyon kanisteri üzerindeki ölçek aspire edilen sıvı volümünü gösterir.

Ölçeğin hassasiyeti +/- 100 ml'dir.

## Katılaştırıcı madde içeren aspirasyon torbalarının kullanılması (Jelli)

Bazı aspirasyon torbası versiyonları, aspire edilen sıvıyı katılaştıran bir madde içerir **şekil 5**. Normal aspirasyon torbalarına benzer jelli aspirasyon torbaları kullanın. Aspire edilen sıvının volümü ölçülürken, aspirasyon kanisterindeki ölççeğin aynı zamanda aspirasyon torbasında bulunan katılaştırıcı madde miktarını da göstereceğini unutmayın.

11 jelli aspirasyon torbası: 25 ml

21 jelli aspirasyon torbası: 50 ml

31 jelli aspirasyon torbası: 85 ml

Buna ek olarak aspirasyon kanisteri ölççeğinin standart toleransında dikkate alın.

**NOT!** JELLİ ASPİRASYON TORBALARI SERİ BAĞLANTILARDA KULLANILIRSA, VAKUM KAYNAĞI TÜM ASPİRASYON İŞLEMİ BOYUNCA ÇALIŞTIRILMALIDIR.

## İşlemden sonra

Aspirasyon işleminden sonra hasta tüpü ve beyaz, açılı konnektörü (veya alternatif olarak düz konnektör veya ikili konnektör) ve eğer kullanılmışsa seri tüpünü çıkarın. Aspirasyon torbası kapağındaki tıkağa hasta konnektörü ile bağlantıyı kapatın. Seri bağlantıda ayrıca seri portunu da kapatın. Son olarak vakum kaynağını kapatın. Kapağı tutma kolunu kullanarak aspirasyon torbasını kaldırın. **Şekil 6**

**NOT!** ASPİRASYON TORBASINI KAPATMADAN ÖNCE VAKUM KAYNAĞINI KAPATMAYIN.

## Kullanılan ürünlerin imhası

Serres aspirasyon torbaları, örnek alma setleri, ölçü kapları ve seri tüpleri tek kullanımlıktır ve her hasta için değiştirilmelidir. Aynı hastada uzun süreli bir tedavi uygulanırsa aspirasyon torbası en az 24 saatte bir değiştirilmelidir. Tekrar kullanılabilir ürünler hasar görmüşse veya istenen şekilde fonksiyon göstermiyorsa artık kullanılmamalıdır. Kullanılmış olan veya kullanımı bırakılan ürünler geri dönüşüm etiketlerine ve hastaneye özel talimatlara göre imha edilmelidir.

**NOT!** TEK KULLANIMLIK ÜRÜNLERİN TEKRAR KULLANILMASI KESİNLİKLE YASAKTIR. TEKRAR KULLANIM ÜRÜNÜN PERFORMANSINI AZALTIR VE BİR ENFEKSİYON RİSKİNE NEDEN OLABİLİR. KULLANILMIŞ BİR ASPİRASYON TORBASINI İLE YAPILAN TÜM İŞLEMLERDE TORBANIN ENFEKSİYÖZ ATIK İÇEREBİLECEĞİ GÖZ ÖNÜNDE BULUNDURULMALIDIR.

## Tekrar kullanılabilir ürünlerin temizlenmesi

Aspirasyon kanisteri ve açılı konnektör yıkanabilir (95 °C) ve otoklavlanabilir (121 °C). Yıkama öncesinde gri, açılı konnektörü çıkarın. Diğer tekrar kullanılabilir ürünler dezenfektan ile silinerek temizlenebilir.

## Depolama

Serres ürünleri fabrikada temiz ortamda ambalajlanmıştır ve kapalı ortamlarda oda sıcaklığında saklanmalıdır. Ambalajlar nemden, kirden ve tozdan korunmalıdır. Tek kullanımlık ürünler etiketteki tarihten sonra 5 yıla kadar süreyle kullanılabilir ancak jelli aspirasyon torbaları etiketteki tarihten sonraki 2 yıl içinde kullanılmalıdır.



# SERRES SZÍVÓZSÁKRENDSZER HASZNÁLATI ÚTMUTATÓ

A Serres szívózsákrendszer orvosi beavatkozások során keletkezett folyadékok és testváladékok gyűjtésére alkalmas. Kérjük, a termék összeállítása és használatba vétele előtt olvassa el figyelmesen a tájékoztatót. A Serres szívórendszer csak a terméket ismerő személyek állíthatják össze és használhatják, és kizárólag a gyártó által feltüntetett célra használható. A használati útmutatótól eltérő felhasználás tilos.

A gyártó nem vállal felelősséget arra az esetre, ha a terméket az útmutatóban leírtaktól eltérő módon és/vagy célra használják.

A hibás termékek használata szigorúan tilos.

## A szívórendszer részei

A szívórendszer alapvető részei a szívózsák „A” ábra (eldobható), a szívótartály és a tartály szűrke, derékszögű csatlakozója „B” ábra (többször felhasználható). A szívózsákok és -tartályok irtartalma a termék típusától függően 1000 ml, 2000 ml vagy 3000 ml. A szívórendszer részeinek részletes leírását mutatja a „C” ábra.

**C1** Szögletes csatlakozó (szürke, a szívótartályhoz csatlakoztatva)

**C2** Beteg felőli csatlakozó (fehér, a szívózsákhoz csatlakoztatva)

**C3** Soros csatlakozó (több cső egymáshoz való sorba történő csatlakoztatásához)

**C4** Beteg felőli csatlakoztató dugó

**C5** Túlfolyás-megelőző biztonsági szelep

**C6** Hordozó kar

Különböző típusú szívózsákok léteznek, melyek összeállítási módja különbözhet egymástól. Bizonyosodjon meg róla, hogy a megfelelő típushoz tartozó útmutatót olvasta el. A Kiegészítők című fejezetben leírtak szerint a rendszerhez különböző kiegészítők alkalmazhatók.

**FIGYELEM!** CSAK EREDETI SERRES ALKATRÉSZEK ÉS KIEGÉSZÍTŐK HASZNÁLHATÓK A SZÍVŐRENDSZERHEZ.

**FIGYELEM!** AMENNYIBEN STERILIZÁLT TERMÉKET HASZNÁL, ALKALMAZÁS ELŐTT GYŐZÖDJÖN MEG A CSOMAGOLÁS ÉPSÉGÉRŐL. AMENNYIBEN A CSOMAGOLÁS SÉRÜLT, NE HASZNÁLJA FEL A TERMÉKET. **FIGYELEM!** MINDEN SZÍVÓZSÁK ÉS TERMÉK, MELYET A  SZIMBÓLUMMAL JELÖLTÉK, ELDOBHATÓ, ÉS A TÖBBSZÖRI FELHASZNÁLÁSUK SZIGORÚAN TILOS.

## A szívórendszer összeállítása

### 1. A szívótartály összeállítása

Helyezze a szívótartályt függőlegesen a tartóba 1. ábra. Többféle tartó áll rendelkezésre a szívótartály összeállításához (sin, fal, asztal és ágy típusok). A szívótartály a mozgatható Serres kocsin található tartálytartóra is felhelyezhető. Csatlakoztassa a vákuumforrás csőrendszerét a tartály hátulján található szűrke, derékszögű csatlakozóhoz.

### 2. Egy darab szívózsák felszerelése

#### 2.1. Csomagolás nélküli, fel nem szalagozott típusok

Hajtogassa szét a szívózsákokat és helyezze a szívótartályba. 2.1. ábra

#### 2.2. Becsomagolt, felszalagozott típusok

Helyezze el a zsákokat úgy, ahogyan a szívótartályt 2.2. ábra, vagy kövesse a 2.1. fejezetben leírt utasításokat.

**FIGYELEM!** A SZÍVÓZSÁK CSAK AZONOS MÉRETŰ SZÍVÓTARTÁLYBA HELYEZHETŐ.

**FIGYELEM!** GYŐZÖDJÖN MEG RÓLA, HOGY A SZÍVÓZSÁK ANYAGA NEM SZORULT A TARTÁLY ÉS A FEDŐ KÖZÉ.

### 3. Több szívózsák felszerelése (sorba kapcsolás)

Nagy mennyiségű folyadék eltávolításához a Serres szívózsákok sorba kapcsolhatók soros csatlakoztatott csövek, vákuumcsövek és T-csatlakozók segítségével. 3.1. ábra

– Távolítsa el a szűrke, derékszögű csatlakozót (2-es és 3-as tartály) és nyissa ki a szívózsákok sorba kapcsoló csatlakozóját (1-es és 2-es zsák), amint azt a 3.2. ábra mutatja.

– Csatlakoztassa a szívótartályokat egymáshoz külön T-csatlakozók és csövek segítségével, amint azt a 3.3. ábra mutatja. Olóval vágja megfelelő méretűre a csövet.

**FIGYELEM!** A T-CSATLAKOZÓ ÉS A VÁKUUMCSÖVEK TÖBBSZÖR FELHASZNÁLHATÓK, ÉS NEM SZÜKSÉGES A MŰTÉTEK UTÁN KICSERÉLNŰ ÖKET.

– Figyelmesen csatlakoztassa a soros csatlakoztatott csöveket a szívózsákon található nyitott soros csatlakozó nyíláson keresztül a következő szívózsák beteg felőli csatlakozójához. 3.4. ábra

### 4. A szívózsák széthajtogatása

Kapcsolja be a vákuumforrást és állítsa össze a szívózsákokat a vákuum segítségével. Zárja le a beteg felőli csatlakozót az ujjával és egyidejűleg gyakoroljon enyhe nyomást a fedél közepétől kezdve a szívózsákra. 4. ábra **FIGYELEM!** HASZNÁLAT ELŐTT GYŐZÖDJÖN MEG RÓLA, HOGY A VÁKUUM LÉTREJÖTT ÉS A SZÍVÓZSÁK TELJESEN FEL VAN FÚJVA. Csatlakoztassa a beteg felőli csövet a beteg felőli csatlakozóhoz. A rendszer használatra kész.

## A szívózsák rendszer használata

A szívás bekapcsolásakor a folyadék a szívózsák belsejébe jut. A szívózsák a beavatkozás végéig vagy a szívózsák megteléséig használható. A szívózsák megtelésekor a túlfolyást megakadályozó szelep lezárja a szívást, és megakadályozza, hogy a folyadék a szívás forrásába jusson. A szívótartályon található mérőskála mutatja a leszívott folyadék mennyiségét. A mérőskála hibatarományja +/- 100 ml.

## A szilárdító vegyülettel ellátott szívózsákok használata (Előgélleszt)

Bizonyos szívózsák típusok szilárdító vegyületet tartalmaznak 5. ábra, mely a leszívott folyadékot szilárd halmazállapotúvá alakítja. Az előgéllesztett szívózsákokat a hagyományos szívózsákokhoz hasonló módon alkalmazza. A leszívott folyadékmennyiség mérésekor vegye figyelembe, hogy a tartályon látható mérőskála az előzetesen behelyezett szilárdító vegyület mennyiségével együttesen mutatja a benne lévő folyadék mennyiségét.

1 literes előgéllesztett szívózsák: 25 ml

2 literes előgéllesztett szívózsák: 50 ml

3 literes előgéllesztett szívózsák: 85 ml

Ezen kívül vegye figyelembe a szívótartály mérőskálájának normál toleranciáját.

**FIGYELEM!** AMENNYIBEN AZ ELŐGÉLESTETT SZÍVÓZSÁKOKAT SORBA KAPCSOLVA HASZNÁLJA, A VÁKUUMFORRÁS A BEAVATKOZÁS TELJES IDŐTARTAMA ALATT LEGYEN BEKAPCSOLVA.

## Beavatkozás utáni teendők

A leszívás után válassza szét a beteg felőli csövet és a fehér, derékszögű csatlakozót (vagy a használt egyéb egyenes vagy ikercsatlakozót) és a soros csatlakoztatott csövet, ha használta. Zárja le a beteg felőli csatlakozó dugót a szívózsák fedelén. Sorba kapcsolt szívózsákok esetén a soros csatlakozót is zárja le. Végül kapcsolja ki a vákuumforrást. Emelje ki a szívózsákokat a fedélén lévő kar segítségével. 6. ábra

**FIGYELEM!** NE KAPCSOLJA KI A VÁKUUMFORRÁST, MIELŐTT LEZÁRTA VOLNA A SZÍVÓZSÁKOT.

## A használt eszközök megsemmisítése

A Serres szívózsákok, mintavételi készletek, mérőedények és soros csatlakoztatott csövek eldobhatók és betegenként ki kell cserélni őket. Egy beteg hosszan tartó kezelése során a szívózsákokat legalább 24 óránként ki kell cserélni. A többször felhasználható termékeket sérülés vagy nem megfelelő működés esetén tilos tovább használni. A használt vagy használatból kivont termékeket az újrahasznosítási jelzés és a kórházszerkező utasítások alapján kell kezelni. **FIGYELEM!** AZ ELDOBHATÓ TERMÉKEK TÖBBSZÖRI FELHASZNÁLÁSA SZIGORÚAN TILOS. A TÖBBSZÖRI FELHASZNÁLÁS RONTJA A TERMÉK MŰKÖDÉSÉNEK MINŐSÉGÉT ÉS FERTŐZÉSVESZÉLYT JELENT. HASZNÁLT SZÍVÓZSÁK KEZELÉSEKOR LEGYEN KÖRÜLTEKINTŐ, MIVEL AZ FERTŐZŐ HULLADÉKOT TARTALMAZHAT.

## A többször használható termékek tisztítása

A szívótartály és a derékszögű csatlakozó mosható (95 °C-on) és autoklávozható (121 °C-on). Mosás előtt távolítsa el a szűrke, derékszögű csatlakozót. A többi újra felhasználható terméket fertőtlenítőszerrel is lehet törölni.

## Tárolás

A Serres termékeket tiszta gyári körülmények között állítjuk elő; meleg beltéri körülmények között tárolandók. Párától, szennyeződéstől és portól védve tárolja a csomagolt termékeket. Az eldobható termékek a címkén jelzett időponton túl 5 évig használhatók fel, kivéve az előgéllesztett szívózsákokat, melyek a jelzéstől számított 2 éven belül használhatók fel.

System worków do odsysania Serres służy do zbierania płynów i wydzielin pacjentów w trakcie zabiegów medycznych. Przed instalowaniem produktu i rozpoczęciem zabiegu prosimy zapoznać się z niniejszą instrukcją. System worków do odsysania mogą instalować i stosować wyłącznie osoby znające produkt i korzystające z niego zgodnie z przeznaczeniem określonym przez producenta. Użytkowanie niezgodne z instrukcjami jest zakazane.

Producent nie ponosi odpowiedzialności za skutki użytkowania produktu w sposób i/lub dla celów innych niż te opisane w niniejszej instrukcji. Korzystanie z wadliwych produktów jest surowo zabronione.

### Komponenty systemu

Podstawowy element systemu stanowi worek do odsysania **rysunek A** (jednorazowy), zbiornik do odsysania oraz szary prostokątny łącznik zbiornika – **rysunek B** (wielokrotnego użytku). Objętość worków i zbiorników do odsysania wynosi 1000ml, 2000ml lub 3000ml, w zależności od modelu produktu. Elementy systemu worków do odsysania zaprezentowano szczegółowo na **rysunku C**.

**C1** Łącznik kątowy (szary, przymocowany do zbiornika do odsysania)

**C2** Łącznik do pacjenta (biały, przymocowany do worka do odsysania)

**C3** Port szeregowy (do szeregowego łączenia wkładów)

**C4** Wtyczka przyłączeniowa dla pacjenta

**C5** Zabezpieczenie przed przelaniem

**C6** Uchwyt do podnoszenia

Ponieważ istnieją różne wersje worków do odsysania, również sposób ich montażu może się różnić. Należy pamiętać, by zapoznać się z instrukcją dotyczącą właściwej wersji. W rozdziale pt. Akcesoria przedstawiono linię akcesoriów dla niniejszego systemu.

**UWAGA!** DO SYSTEMU WOKÓW DO SSAKA MOŻNA STOSOWAĆ WYŁĄCZNIE ORYGINALNE CZĘŚCI I AKCESORIA FIRMY SERRES.

**UWAGA!** W PRZYPADKU KORZYSTANIA ZE STERYLNYCH PRODUKTÓW PRZED UŻYCIEM NALEŻY SPRAWDZIĆ, CZY OPAKOWANIE NIE ZOSTAŁO USZKODZONE. NIE STOSOWAĆ PRODUKTU Z USZKODZONEGO OPAKOWANIA.

**UWAGA!** WSZYSTKIE WOKI DO SSAKA I PRODUKTY OZNAKOWANE SYMBOLEM  SĄ JEDNORAZOWE. ICH PONOWNE UŻYCIĘ JEST SUROWO ZABRONIONE.

### Montaż systemu

#### 1. Montaż zbiornika do odsysania

Umieścić zbiornik do odsysania w uchwycie w pozycji pionowej – **rysunek 1**. Do montażu zbiornika do odsysania można użyć całego szeregu uchwytów (szynowy, przysięenny, stołowy i przyłóżkowy). Zbiornik do odsysania można również zamocować na uchwycie na zbiornik na ruchomym wózku Serres. Przyłączyć dren źródła próżni do szarego łącznika kąтового z tyłu zbiornika.

#### 2. Montaż pojedynczego worka do odsysania

##### 2.1 Wersja niezwinięta i nieotaśmowana

Rozwinąć worek do odsysania i umieścić w zbiorniku do odsysania. **Rysunek 2.1**

##### 2.2 Wersja zwinięta i otaśmowana

Umieścić worek w zbiorniku do odsysania **rysunek 2.2** lub zastosować się do instrukcji w punkcie 2.1.

**UWAGA!** WOREK DO ODSYSANIA NALEŻY ZAMONTOWAĆ W ZBIORNIKU DO ODSYSANIA TEJ SAMEJ WIELKOŚCI.

**UWAGA!** NALEŻY UPEWNIĆ SIĘ, ŻE FOLIA WOKA DO ODSYSANIA NIE ZAKLINOWAŁA SIĘ MIĘDZY ZBIORNIKIEM I POKRYWKĄ.

#### 3. Montaż kilku worków do odsysania (połączenie szeregowo)

W przypadku odsysania dużych ilości płynów należy podłączyć szereg worków do odsysania z szeregowymi drenami, drenami próżniowymi i połączeniami typu T.

##### Rysunek 3.1

- usunąć szary łącznik kątowy (zbiornik 2 i 3) i otworzyć porty szeregowo worków do odsysania (worek 1 i 2) zgodnie z **rysunkiem 3.2**.

- połączyć ze sobą zbiorniki do odsysania przy użyciu oddzielnych połączeń typu T i drenów zgodnie z **rysunkiem 3.3**. Nożyczkami przyciąć dren na pożądaną długość.

**UWAGA!** ŁĄCZNIKI T I DRENY DO PRÓŻNI TO ELEMENTY WIELOKROTNEGO UŻYTKU I NIE TRZEBA ICH WYMIENIAĆ PO KAŻDYM ZABIEGU.

- ostrożnie połączyć otwarty otwór portu szeregowego w worku do odsysania z następnym łącznikiem do pacjenta na worku do odsysania przy pomocy drenu do łączenia szeregowo. **Rysunek 3.4**

#### 4. Rozwijanie worka do odsysania

Włączyć źródło próżni i zainstalować worek do odsysania przy użyciu układu próżniowego. Zatkać łącznik do pacjenta palcem, jednocześnie delikatnie zsuwając worek do odsysania ze środka pokrywy. **Rysunek 4**

**UWAGA!** PRZED UŻYCIEM NALEŻY UPEWNIĆ SIĘ, ŻE ZOSTAŁA WYTWORZONA PRÓŻNIA I WOREK DO ODSYSANIA JEST CAŁKOWICIE ROZPRĘŻONY.

Połączyć dren do pacjenta z łącznikiem do pacjenta. System jest gotowy do użycia.

### Korzystanie z systemu worków do odsysania

Przy włączonym ssaniu ciecz przepływa do worka do odsysania. Worek do odsysania może być używany przez cały zabieg lub do momentu jego całkowitego wypełnienia. Jeżeli worek do odsysania jest pełny, zabezpieczenie przed przelaniem odcina ssanie, zapobiegając przedostaniu się cieczy do źródła ssania. Na skali zbiornika do odsysania widać objętość odesanego płynu. Skala z dokładnością +/- 100ml.

### Korzystanie z worków do odsysania z środkiem zestalającym (pokryte żelem)

Niektóre wersje worków do odsysania są wyposażone w środek zestalający - **rys. 5**, który powoduje krzepnięcie odesanej cieczy. Worki do odsysania pokryte żelem stosuje się podobnie jak normalne worki do odsysania. Mierzac objętość odesanego płynu należy pamiętać, że skala na zbiorniku do odsysania uwzględnia ilość środka zestalającego zawartego w danym worku do odsysania.

1l worek do odsysania z żelem: 25 ml

2l worek do odsysania z żelem: 50 ml

3l worek do odsysania z żelem: 85 ml

Ponadto należy pamiętać o normalnej tolerancji błędów skali na zbiorniku do odsysania.

**UWAGA!** JEŻELI POKRYTE ŻELEM WOKI DO ODSYSANIA SĄ UŻYWANE W POŁĄCZENIU SZEREGOWYM, ŹRÓDŁO PRÓŻNI MUSI BYĆ WŁĄCZONE PRZEZ CAŁY ZABIEG.

### Po zabiegu

Po zakończeniu odsysania należy odłączyć dren pacjenta i biały łącznik kątowy (lub ewentualnie łącznik prosty lub podwójny) oraz dren szeregowy, jeśli był używany. Zamknąć łącznik zatyczką znajdującą się na łączniku do pacjenta na pokrywie worka do odsysania. W przypadku połączeń szeregowych należy również zamknąć port szeregowy. Na koniec należy wyłączyć źródło próżni. Podnieść worek do odsysania za uchwyt na pokrywie - **rysunek 6**

**UWAGA!** NIE WOLNO WYŁĄCZAĆ ŹRÓDŁA PRÓŻNI PRZED ZAMKNIĘCIEM WOKA DO ODSYSANIA.

### Usuwanie zużytych produktów

Worki do odsysania, zestawy na próbki, pojemniki z miarką oraz dreny szeregowo Serres to produkty jednorazowego użytku, które należy wymieniać dla każdego pacjenta. Jeżeli dany pacjent przechodzi długotrwałe leczenie, worek do odsysania należy wymieniać co najmniej raz na dobę. Produkty wielokrotnego użytku należy zlikwidować, jeżeli zostały uszkodzone lub działają niewłaściwie. Zużyte lub wyeliminowane produkty należy zlikwidować zgodnie z oznakowaniem dotyczącym recyklingu na etykietach i przepisami obowiązującymi w danym szpitalu.

**UWAGA!** WIELOKROTNE UŻYWANIE PRODUKTÓW JEDNORAZOWYCH JEST SUROWO ZAKAZANE. WIELOKROTNE UŻYWANIE PRODUKTU OBNIŻA JEGO WYDAJNOŚĆ I MOŻE SPOWODOWAĆ RYZYKO ZAKAŻENIA. OPERUJĄC UŻYWANYM WORKIEM DO ODSYSANIA NALEŻY SZCZEGÓLNIE UWAŻAĆ, BOWIEM MOŻE ON ZAWIERAĆ ZAKAŻNE ODPADY.

### Czyszczenie produktów wielorazowych

Zbiornik do odsysania i łącznik kątowy można umyć (95 °C) i wysterylizować w autoklawie (121 °C). Przed użyciem należy usunąć szary łącznik kątowy. Pozostałe produkty wielokrotnego użytku można oczyścić środkiem dezynfekującym.

### Przechowywanie

Produkty Serres są fabrycznie czyste i należy je przechowywać w ciepłych pomieszczeniach zamkniętych. Opakowania chronić przed wilgocią, zanieczyszczeniem i pyłem. Produkty jednorazowe można stosować przez 5 lat od daty podanej na etykietach, z wyjątkiem worków do odsysania z żelem, których można używać przez 2 lata od daty podanej na etykietach.

# MANUAL DO SISTEMA DE ASPIRAÇÃO COM SACOS SERRES

O sistema de aspiração com sacos Serres é utilizado para a colheita de líquidos e secreções de pacientes durante os procedimentos médicos. Leia atentamente este manual antes de proceder à instalação do equipamento e de iniciar o procedimento. O sistema de aspiração com sacos Serres apenas pode ser instalado e utilizado por profissionais com experiência do equipamento e usado para os fins indicados pelo fabricante. Está proibida a utilização para fins contrários aos indicados nas instruções.

O fabricante não poderá ser responsabilizado por uma utilização de forma e/ou finalidade diferentes do descrito nestas instruções. A utilização de produtos defeituosos é estritamente proibida.

## Componentes do Sistema

Os componentes básicos do sistema incluem o saco de aspiração **Figura A** (descartável), o recipiente de aspiração e o perno de conexão cinzento e angulado à direita do recipiente **Figura B** (reutilizável). O volume dos sacos de aspiração é de 1.000 ml, 2.000 ml ou 3.000 ml, dependendo do modelo do equipamento.

A **Figura C** apresenta com maior detalhe outros acessórios do sistema de aspiração com sacos.

**C1** Perno de conexão angulado (cinzento, fixo ao recipiente de aspiração)

**C2** Perno de conexão para o paciente (branco, fixo ao saco de aspiração)

**C3** Porta série (utilizada quando os tubos são conectados em série)

**C4** Perno de conexão para o paciente

**C5** Protecção contra transbordamento

**C6** Punho para puxar

Existem sacos de aspiração de versões variadas, podendo a sua instalação ser diferente. Assegure que procede à leitura das instruções relativas à versão correcta. O capítulo Acessórios apresenta um leque de acessórios disponíveis para o sistema.

**NOTA!** APENAS PODEM SER UTILIZADAS PEÇAS E ACESSÓRIOS SERRES ORIGINAIS NO SISTEMA DE ASPIRAÇÃO COM SACOS.

**NOTA!** SE ESTIVER A UTILIZAR UM EQUIPAMENTO ESTERILIZADO, ANTES DE USAR ASSEGURE QUE A EMBALAGEM NÃO SE ENCONTRA DANIFICADA. SE A EMBALAGEM ESTIVER DANIFICADA, NÃO UTILIZE O PRODUTO.

**NOTA!** TODOS OS SACOS DE ASPIRAÇÃO E PRODUTOS MARCADOS COM O SÍMBOLO  SÃO DESCARTÁVEIS E A SUA REUTILIZAÇÃO É ESTRITAMENTE PROIBIDA.

## Instalação do sistema

### 1. Instalação do recipiente de aspiração

Coloque o recipiente de aspiração num suporte, em posição vertical **Figura 1**. Existe uma gama de suportes disponíveis para a instalação do recipiente de aspiração (modelos para grades, parede, mesa e cama). O recipiente de aspiração pode também ser colocado no suporte de recipiente dos tróleis Serres. Ligue o tubo da fonte de vácuo ao perno de conexão angulado cinzento na zona traseira do recipiente.

### 2. Instalação de um único saco de aspiração

#### 2.1 Versões que não foram embaladas e vedadas

Desdobre o saco de aspiração e coloque-o no recipiente de aspiração.

#### Figura 2.1

#### 2.2 Versões que foram embaladas e vedadas

Coloque o saco tal como está no recipiente de aspiração **Figura 2.2** ou siga as instruções na secção 2.1.

**NOTA!** O SACO DE ASPIRAÇÃO TEM DE ESTAR INSTALADO NUM RECIPIENTE DE ASPIRAÇÃO DA MESMA DIMENSÃO.

**NOTA!** ASSEGURE-SE QUE A PELÍCULA DO SACO DE ASPIRAÇÃO NÃO FICA PRESA ENTRE O RECIPIENTE E A TAMPA.

### 3. Instalação de diversos sacos de aspiração (conexão em série)

Quando é necessária a aspiração de grandes volumes de líquido, os sacos de aspiração Serres podem ser conectados com tubos série, tubos de vácuo e pernos de conexão em T. **Figura 3.1**.

- Remova o perno de conexão angulado cinzento (recipientes 2 e 3) e abra as portas série dos sacos de aspiração (sacos 1 e 2), conforme indicado na **figura 3.2**.

- Ligue os sacos de aspiração uns aos outros com pernos de conexão em T e os respectivos tubos de vácuo, conforme a **figura 3.3**. Com uma tesoura, corte o tubo no comprimento adequado.

**NOTA!** O PERNO DE CONEXÃO EM T E O TUBO DE VÁCUO SÃO REUTILIZÁVEIS, NÃO NECESSITANDO DE SUBSTITUIÇÃO ENTRE OPERAÇÕES.

- Conecte cuidadosamente os tubos série, na abertura da porta série aberta no saco de aspiração, ao perno de conexão seguinte do saco de aspiração do paciente. **Figura 3.4**

### 4. Desdobrar o saco de aspiração

Instale o saco de aspiração e accione o vácuo. Feche o perno de conexão do paciente com o dedo e, em simultâneo, empurre ligeiramente para baixo o saco de aspiração a partir do meio da tampa. **Figura 4**

**NOTA!** ANTES DE UTILIZAR, ASSEGURE QUE FOI CRIADO VÁCUO E QUE O SACO DE ASPIRAÇÃO ESTÁ TOTALMENTE INSUFLADO.

Ligue o tubo de aspiração do paciente ao perno de conexão do paciente.

O sistema está pronto a ser utilizado.

## Utilização do sistema de aspiração com sacos

Quando a aspiração está activada, o líquido flui para o interior do saco de aspiração. O saco de aspiração pode ser utilizado durante o procedimento ou até que o saco de aspiração fique cheio. Quando o saco de aspiração está cheio, a protecção contra transbordamento interrompe a aspiração, prevenindo o fluxo de líquido para a fonte de aspiração. A escala no recipiente de aspiração indica o volume do líquido aspirado.

A precisão da escala é +/- 100 ml.

## Utilização do saco de aspiração equipado com agente solidificante (Pré-gelificado)

Algumas versões de sacos de aspiração incluem um agente solidificante **figura 5** que solidifica o líquido aspirado. Utilize sacos de aspiração pré-gelificados semelhantes aos sacos de aspiração standard. Ao avaliar o volume de líquido aspirado, tenha em atenção que a medição no recipiente de aspiração inclui a quantidade de agente solidificante que se encontra no saco de aspiração.

1l Saco de aspiração pré-gelificado: 25 ml

2l Saco de aspiração pré-gelificado: 50 ml

3l Saco de aspiração pré-gelificado: 85 ml

Por outro lado, tenha em atenção a tolerância normal da escala do recipiente de aspiração.

**NOTA!** SE OS SACOS DE ASPIRAÇÃO PRÉ-GELIFICADOS FOREM UTILIZADOS EM CONEXÕES EM SÉRIE, A FONTE DE VÁCUO TEM DE ESTAR EM FUNCIONAMENTO DURANTE TODO O PROCEDIMENTO.

## Após o procedimento

Após o procedimento de aspiração, desencaixe o tubo de aspiração do paciente e o perno de conexão angulado branco (ou, em alternativa, o perno de conexão direito ou o perno de conexão duplo) e os tubos em série, se utilizado. Feche a conexão com o perno de conexão do paciente fornecida na tampa do saco de aspiração. No caso de uma ligação em série, feche também a porta série. Finalmente, desligue a fonte de vácuo. Retire o saco de aspiração utilizando o punho na tampa. **Figura 6**

**NOTA!** NÃO DESLIGUE A FONTE DE VÁCUO SEM TER PRIMEIRO FECHADO O SACO DE ASPIRAÇÃO.

## Eliminação de produtos usados

Os sacos de aspiração Serres, os conjuntos para recolha de amostras, os copos de medição e os tubos em série são descartáveis e deverão ser utilizados apenas para um paciente. Se o mesmo paciente for submetido a um tratamento prolongado, o saco de aspiração deverá ser substituído pelo menos em cada 24 horas. Os produtos reutilizáveis deverão ser eliminados se tiverem ficado danificados ou se não funcionarem conforme planeado. Os produtos utilizados ou danificados deverão ser eliminados de acordo com a indicação de reciclagem no rótulo e de acordo com as instruções do hospital.

**NOTA!** A REUTILIZAÇÃO DOS PRODUTOS DESCARTÁVEIS É ESTRITAMENTE PROIBIDA. A REUTILIZAÇÃO REDUZ O RENDIMENTO DO PRODUTO E PODE CAUSAR UM RISCO DE INFECÇÃO. O MANUSEAMENTO DE UM SACO DE ASPIRAÇÃO USADO DEVE SER EXECUTADO COM PRECAUÇÃO DADO PODER CONTER SUBSTÂNCIAS INFECCIOSAS.

## Limpeza dos produtos reutilizáveis

O recipiente de aspiração e o perno de conexão angulado podem ser lavados (95° C) e esterilizados em autoclave (121° C). Remova o perno de conexão angulado cinzento antes da lavagem. Outros materiais reutilizáveis podem ser limpos com desinfetante.

## Conservação

Os produtos Serres vêm limpos de fábrica, devendo ser conservados no interior, a temperatura amena. As embalagens deverão ser protegidas da humidade, sujidade e poeira. Os produtos descartáveis podem ser utilizados por 5 anos após a data impressa no rótulo, à excepção dos sacos de aspiração pré-gelificados, que podem ser utilizados por 2 anos após a data impressa no rótulo.

Aspiracijski sistem Serres se uporablja za zbiranje tekočin in izločkov bolnikov med zdravstvenimi posegi. Preden namestite izdelek in začnete poseg, pozorno preberite navodila za uporabo. Aspiracijski sistem Serres lahko nameščajo in uporabljajo samo osebe, ki so seznanjene z izdelkom, uporablja pa se lahko samo za namene, ki ga navede izdelovalec. Uporaba, ki ni skladna z navodili, ni dovoljena.

Izdelovalec ne bo prevzel odgovornosti, če se izdelek uporablja na način in/ali za namene, ki niso opisani v navodilih.

Uporaba poškodovanih izdelkov je strogo prepovedana.

### Deli sistema

Osnovni deli sistema so aspiracijska vrečka, **slika A** (za enkratno uporabo), aspiracijska posoda in sivi L konekt posode, **slika B** (za večkratno uporabo). Prostornina aspiracijskih vrečk in posod je 1000, 2000 ali 3000 ml in je odvisna od modela izdelka. Deli aspiracijskega sistema so podrobno prikazani na **sliki C**.

**C1** Sivi L konekt (siv, priključen na aspiracijsko posodo)

**C2** Priključek za bolnika (bel, priključen na aspiracijsko vrečko)

**C3** Vhod za serijsko povezavo (uporabljajo se, če so pokrovi priključeni v rizu)

**C4** Zamašek priključka za bolnika

**C5** Zaščita pred čezmernim polnjenjem

**C6** Ročaj za dviganje vrečke

Na voljo so različne aspiracijske vrečke. Pred uporabo preberite navodila, povezana za ustrezno različico. V poglavju Dodatki je opisana vrsta dodatkov, ki so na voljo za sistem.

**OPOMBA!** V ASPIRACIJSKEM SISTEMU SERRES SE LAHKO

UPORABLJAJO SAMO IZVIRNI DELI IN DODATKI SERRES.

**OPOMBA!** ČE UPORABLJATE STERILNI IZDELEK, SE PRED UPORABO PREPRIČAJTE, DA EMABALAŽA NI POŠKODOVANA. ČE JE EMABALAŽA POŠKODOVANA, NE UPORABLJAJTE TEGA IZDELKA.

**OPOMBA!** VSE ASPIRACIJSKE VREČKE IN IZDELKI, OZNAČENI S SIMBOLOM , SO NAMENJENI ENKRATNI UPORABI. PONOVNA UPORABA JE STROGO PREPOVEDANA.

### Namestitev sistema

#### 1. Namestitev aspiracijske posode

Aspiracijsko posodo namestite v konzolo v pokončnem položaju, **slika 1**.

Na voljo je vrsta konzol za namestitev aspiracijske posode (modeli za prečko, steno, mizo in posteljo). Aspiracijska posoda se lahko namesti tudi na nosilec vozička Serres. Cev z vakuumskega vira priključite na sivi L konekt, na zadnji aspiracijski posodi.

#### 2. Namestitev ene aspiracijske vrečke

##### 2.1 Različice, ki niso bile ovite in zalepljene s trakom

Odvijte aspiracijsko vrečko in jo namestite v aspiracijsko posodo. **Slika 2.1**

##### 2.2 Različice, ki so bile ovite in zalepljene s trakom

Ovito in zalepljeno vrečko namestite v aspiracijsko posodo, **slika 2.2**, ali upoštevajte navodila v poglavju 2.1.

**OPOMBA!** ASPIRACIJSKO VREČKO JE TREBA NAMESTITI V

ASPIRACIJSKO POSODO ENAKE VELIKOSTI.

**OPOMBA!** ZAGOTOVITE, DA SE PREVLEKA ASPIRACIJSKE VREČKE NE ZATAKNE MED POSODO IN POKROV.

#### 3. Namestitev več aspiracijskih vrečk (zaporedna vezava)

Če aspirirate velike količine tekočine, se lahko aspiracijske vrečke Serres povežejo v niz s pomočjo serijskih cevk, vakuumskih cevk in T konektov.

**Slika 3.1.**

- Odstranite siv L konekt (vsebnika 2 in 3) in odprite vhod za zaporedno vezavo aspiracijskih vrečk (1 in 2), kot je prikazano na **sliki 3.2**.

- Aspiracijske posode med seboj povežite z ločenimi T konekti in cevkami, skladno s **sliko 3.3**. S škarjami cevko odrežite na ustrezno dolžino.

**OPOMBA!** T KONEKT IN VAKUUMSKA CEVKA STA NAMENJENA VEČKRATNI UPORABI, TER JU NI TREBA ZAMENJATI MED POSEGI.

Serijske cevke skozi vhod za zaporedno vezavo na aspiracijski vrečki previdno priključite na naslednji priključek za bolnika na aspiracijski vrečki.

**Slika 3.4**

#### 4. Razprostiranje aspiracijske vrečke

Vključite vakuumski vir in s pomočjo vakuumu namestite aspiracijsko vrečko. S prstom zaprite priključek za bolnika in sočasno potisnite aspiracijsko vrečko nekoliko stran od sredine pokrova. **Slika 4**

**OPOMBA!** PRED UPORABO SE PREPRIČAJTE, DA SE JE USTVARIL

VAKUUM IN JE ASPIRACIJSKA VREČKA POPOLNOMA NAPIHNJENA.

Cevko za bolnika priključite na priključek za bolnika. Sistem je pripravljen za uporabo.

### Uporaba aspiracijskega sistema

Ko je aspiracija vključena, tekočina odteka v notranjost aspiracijske vrečke. Aspiracijska vrečka se lahko uporablja med celotnim posegom ali dokler se ne napolni. Ko je aspiracijska vrečka polna, zaščita pred čezmernim polnjenjem prekine aspiracijo in prepreči pretok tekočine v aspiracijski vir. Merilna skala na aspiracijski posodi prikazuje prostornino aspirirane tekočine. Natančnost merilne skale je +/- 100 ml.

### Uporaba aspiracijskih vrečk, opremljenih s sredstvom za strjevanje (Predgeliranih)

Nekatere različice aspiracijskih vrečk vsebujejo sredstvo za strjevanje, **slika 5**, ki strdi aspirirano tekočino. Uporabite predgelirane aspiracijske vrečke, podobne običajnim aspiracijskim vrečkam. Ko merite prostornino aspirirane tekočine, ne pozabite, da merilna skala na aspiracijski posodi vključuje količino sredstva za strjevanje, ki ga vsebuje aspiracijska vrečka.

1-litrska predgelirana aspiracijska vrečka: 25 ml

2-litrska predgelirana aspiracijska vrečka: 50 ml

3-litrska predgelirana aspiracijska vrečka: 85 ml

Poleg tega bodite pozorni na normalno toleranco merilne skale aspiracijske posode.

**OPOMBA!** ČE SE PREDGELIRANE ASPIRACIJSKE VREČKE

UPORABLJAJO V ZAPOREDNI VEZAVI, MORA BITI VAKUUMSKI VIR VKLJUČEN MED CELOTNIM POSEGOM.

### Po posegu

Po aspiracijskem postopku odklopite cevko za bolnika, bel pravokotni konekt (ali ravni konekt ali dvojni konekt) in cevko za zaporedno vezavo, če se uporablja. Povezavo s priključkom za bolnika zaprite z zamaškom, ki je na pokrovu aspiracijske vrečke. Če uporabljate zaporedno vezavo, zaprite tudi vhod za zaporedno vezavo. Na koncu izključite vakuumski vir. Dvignite aspiracijsko vrečko s pomočjo ročaja na pokrovu. **Slika 6**

**OPOMBA!** NE IZKLJUČITE VAKUUMSKEGA VIRA, DOKLER NE ZAPRETE ASPIRACIJSKE VREČKE.

### Odstranjevanje uporabljenih delov

Aspiracijske vrečke, zbirne posodice za tkiva, merilne posode in cevke za zaporedno vezavo Serres so namenjene enkratni uporabi in jih je treba zamenjati pri vsakem bolniku. Če se pri enem bolniku opravlja dolgotrajno zdravljenje, je treba aspiracijsko vrečko zamenjati vsaj vsakih 24 ur. Izdelke za večkratno uporabo je treba razstaviti, če se poškodujejo in/ali ne delujejo, kot je predvideno. Uporabljene ali razstavljene izdelke je treba zavreči skladno z oznako za recikliranje ali navodili posamezne bolnišnice.

**OPOMBA!** PONOVNA UPORABA IZDELKOV ZA ENKRATNO UPORABO JE STROGO PREPOVEDANA. PONOVNA UPORABA ZMANJŠA UČINKOVITOST IZDELKA IN LAHKO POVZROČI TVEGANJE ZA OKUŽBO. PRI RAVNANJU Z UPORABLJENO ASPIRACIJSKO VREČKO JE TREBA BITI POZOREN NA DEJSTVO, DA LAHKO VSEBUJE KUŽNE ODPADKE.

### Čiščenje izdelkov za ponovno uporabo

Aspiracijsko posodo in sivi L konekt je mogoče oprati (95 °C) in avtoklavirati (121 °C). Pred pranjem odstranite sivi L konekt iz posode. Druge izdelke za večkratno uporabo lahko obrišete z dezinfekcijskim sredstvom.

### Shranjevanje

Izdelki Serres so tovarniško očiščeni in jih je treba shranjevati v toplih zaprtih prostorih. Vsebinsko pakiranje zaščitite pred vlažnostjo, umazanijo in prahom. Izdelki za enkratno uporabo se lahko uporabijo do 5 let po datumu na oznaki, z izjemo predgeliranih aspiracijskih vrečk, ki se lahko uporabijo do 2 let po datumu na oznaki.

Το σύστημα σάκου αναρρόφησης Serres χρησιμοποιείται για τη συλλογή υγρών και εκκρίματων από ασθενείς, κατά τη διάρκεια ιατρικών επεμβάσεων. Παρακαλούμε να διαβάσετε προσεκτικά αυτό το εγχειρίδιο, πριν την εγκατάσταση του προϊόντος και την έναρξη της διαδικασίας. Το σύστημα σάκου αναρρόφησης Serres πρέπει να εγκαθίσταται και να χρησιμοποιείται μόνο από άτομα εξοικειωμένα με το προϊόν και επίσης να χρησιμοποιείται για το σκοπό που ορίζεται από τον κατασκευαστή. Απαγορεύεται χρήση αντίθετη από αυτή που ορίζεται στις οδηγίες. Ο κατασκευαστής δε φέρει καμία ευθύνη αν το προϊόν χρησιμοποιείται κατά τρόπο ή/και για σκοπούς άλλους από αυτούς που περιγράφονται στις οδηγίες αυτές. Απαγορεύεται αυστηρά η χρήση ελαττωματικών προϊόντων.

### Μέρη του συστήματος

Στα βασικά μέρη του συστήματος περιλαμβάνεται ο σάκος αναρρόφησης **Εικόνα Α** (μιας χρήσεως), το δοχείο αναρρόφησης και ο γκρι, υπό ορθή γωνία σύνδεσμος του δοχείου **Εικόνα Β** (επαναχρησιμοποιήσιμο). Ο όγκος των σάκων αναρρόφησης και των δοχείων είναι 1.000 ml, 2.000 ml ή 3.000 ml, ανάλογα με το μοντέλο προϊόντος. Μέρη του συστήματος σάκου αναρρόφησης παρουσιάζονται με περισσότερες λεπτομέρειες στην **Εικόνα C**.

**C1** Γωνιακός σύνδεσμος (γκρι, προσαρτημένος στο δοχείο αναρρόφησης)

**C2** Σύνδεσμος ασθενούς (λευκός, προσαρτημένος στο σάκο αναρρόφησης)

**C3** Σειριακή θύρα (χρησιμοποιείται όταν τα σκαουλάρια είναι συνδεδεμένα σε σειρά)

**C4** Βύσμα σύνδεσης ασθενούς

**C5** Προστασία από υπερείλιση

**C6** Λαβή ανύψωσης

Υπάρχουν διάφοροι τύποι σάκων αναρρόφησης και μπορεί να υπάρχουν διαφορές στον τρόπο εγκατάστασής τους. Βεβαιωθείτε ότι έχετε διαβάσει τις οδηγίες που αφορούν το σωστό τύπο. Στο κεφάλαιο με τον τίτλο Παρελκόμενα, παρουσιάζεται μια σειρά παρελκόμενων που διατίθενται για το σύστημα.

**ΣΗΜΕΙΩΣΗ!** ΣΤΟ ΣΥΣΤΗΜΑ ΣΑΚΟΥ ΑΝΑΡΡΟΦΗΣΗΣ ΠΡΕΠΕΙ ΝΑ ΧΡΗΣΙΜΟΠΟΙΟΥΝΤΑΙ ΜΟΝΟ ΑΥΘΕΝΤΙΚΑ ΑΝΤΑΛΛΑΚΤΙΚΑ ΚΑΙ ΠΑΡΕΛΚΟΜΕΝΑ SERRES.

**ΣΗΜΕΙΩΣΗ!** ΑΝ ΧΡΗΣΙΜΟΠΟΙΕΙΤΕ ΣΤΕΙΡΟ ΠΡΟΪΟΝ ΠΡΙΝ ΤΗ ΧΡΗΣΗ ΒΕΒΑΙΩΘΕΙΤΕ ΟΤΙ Η ΣΥΣΚΕΥΑΣΙΑ ΔΕΝ ΕΧΕΙ ΥΠΟΣΤΕΙ ΖΗΜΙΑ. ΑΝ Η ΣΥΣΚΕΥΑΣΙΑ ΕΧΕΙ ΥΠΟΣΤΕΙ ΖΗΜΙΑ, ΜΗΝ ΧΡΗΣΙΜΟΠΟΙΕΙΤΕ ΤΟ ΠΡΟΪΟΝ.

**ΣΗΜΕΙΩΣΗ!** ΟΛΟΙ ΟΙ ΣΑΚΟΙ ΚΑΙ ΤΑ ΠΡΟΪΟΝΤΑ ΑΝΑΡΡΟΦΗΣΗΣ ΠΟΥ ΦΕΡΟΥΝ ΤΟ ΣΥΜΒΟΛΟ  ΕΙΝΑΙ ΜΙΑΣ ΧΡΗΣΗΣ ΚΑΙ ΑΠΑΓΟΡΕΥΕΤΑΙ ΑΥΣΤΗΡΑ Η ΕΠΑΝΑΧΡΗΣΙΜΟΠΟΙΗΣΗ ΤΟΥΣ.

### Τοποθέτηση του συστήματος

#### 1. Τοποθετώντας το δοχείο αναρρόφησης

Τοποθετήστε το δοχείο αναρρόφησης σε βραχίονα στήριξης σε ορθή θέση **Εικόνα 1**. Υπάρχουν διαθέσιμοι διάφοροι τύποι βραχίονα στήριξης για την τοποθέτηση του δοχείου αναρρόφησης (ράγας, επιτοίχιος, επιτραπέζιος, και κλίνης). Το δοχείο αναρρόφησης μπορεί επίσης να προσαρτηθεί στη βάση δοχείου στο κινητό τροχήλατο Serres. Συνδέστε το σωλήνα από την πηγή κενού στο γκρι, γωνιακό σύνδεσμο στο οπίσθιο μέρος του δοχείου.

#### 2. Τοποθετώντας ένα σάκο αναρρόφησης

##### 2.1 Τύποι που δεν έχουν συσκευαστεί και σφραγιστεί

Ξεδιπλώστε το σάκο αναρρόφησης και τοποθετήστε τον στο δοχείο αναρρόφησης.

##### Εικόνα 2.1

##### 2.2 Τύποι που έχουν συσκευαστεί και σφραγιστεί

Τοποθετήστε το σάκο όπως είναι στο δοχείο αναρρόφησης **Εικόνα 2.2** ή ακολουθήστε τις οδηγίες στην ενότητα 2.1.

**ΣΗΜΕΙΩΣΗ!** Ο ΣΑΚΟΣ ΑΝΑΡΡΟΦΗΣΗΣ ΠΡΕΠΕΙ ΝΑ ΤΟΠΟΘΕΤΗΘΕΙ ΣΕ ΔΟΧΕΙΟ ΑΝΑΡΡΟΦΗΣΗΣ ΑΝΤΙΣΤΟΙΧΟΥ ΜΕΓΕΘΟΥΣ.

**ΣΗΜΕΙΩΣΗ!** ΒΕΒΑΙΩΘΕΙΤΕ ΟΤΙ Η ΜΕΜΒΡΑΝΗ ΤΟΥ ΣΑΚΟΥ ΑΝΑΡΡΟΦΗΣΗΣ ΔΕΝ ΕΧΕΙ ΕΙΣΧΩΡΗΣΕΙ ΑΝΑΜΕΣΑ ΣΤΟ ΔΟΧΕΙΟ ΚΑΙ ΤΟ ΚΑΠΑΚΙ.

#### 3. Τοποθετώντας διάφορους σάκους αναρρόφησης (σύνδεση σε σειρά)

Όταν πραγματοποιείται αναρρόφηση μεγάλων όγκων υγρών, οι σάκοι αναρρόφησης Serres μπορούν να συνδεθούν σε σειρά με σωλήνες σε σειρά, σύμφωνα με τους συνδέσμους **Τ**. **Εικόνα 3.1**.

- Αφαιρέστε το γκρι, γωνιακό σύνδεσμο (δοχεία 2 και 3) και ανοίξτε τις σειριακές θύρες των σάκων αναρρόφησης (σάκοι 1 και 2) όπως απεικονίζεται στην **εικόνα 3.2**.

- Συνδέστε τα δοχεία αναρρόφησης μεταξύ τους με χωριστούς συνδέσμους **Τ** και σωλήνες, σύμφωνα με την **εικόνα 3.3**. Χρησιμοποιήστε ψαλίδι για να κόψετε το σωλήνα σε κατάλληλο μήκος.

**ΣΗΜΕΙΩΣΗ!** Ο ΣΥΝΔΕΣΜΟΣ **Τ** ΚΑΙ Ο ΣΩΛΗΝΑΣ ΚΕΝΟΥ ΕΙΝΑΙ ΕΠΑΝΑΧΡΗΣΙΜΟΠΟΙΗΣΙΜΟΙ ΚΑΙ ΔΕΝ ΧΡΕΙΑΖΕΤΑΙ ΝΑ ΑΝΤΙΚΑΘΙΣΤΑΝΤΑΙ ΜΕΤΑΞΥ ΤΩΝ ΕΠΕΜΒΑΣΕΩΝ.

- Συνδέστε τους σωλήνες σε σειρά προσεκτικά, μέσω της ανοιχτής σειριακής θύρας στο σάκο αναρρόφησης, στο σύνδεσμο ασθενούς του επόμενου σάκου αναρρόφησης. **Εικόνα 3.4**

#### 4. Εκδίπλωση του σάκου αναρρόφησης

Ενεργοποιήστε την πηγή κενού και τοποθετήστε το σάκο αναρρόφησης χρησιμοποιώντας το κενό. Κλείστε το σύνδεσμο ασθενούς με το δαχτύλο σας και ταυτόχρονα πιέστε ελαφρώς το σάκο αναρρόφησης από το μέσο του καπακιού.

##### Εικόνα 4

**ΣΗΜΕΙΩΣΗ!** ΠΡΙΝ ΤΗ ΧΡΗΣΗ, ΒΕΒΑΙΩΘΕΙΤΕ ΟΤΙ ΤΟ ΚΕΝΟ ΕΧΕΙ ΔΗΜΙΟΥΡΓΗΘΕΙ ΚΑΙ Ο ΣΑΚΟΣ ΑΝΑΡΡΟΦΗΣΗΣ ΕΙΝΑΙ ΠΛΗΡΩΣ ΦΟΥΣΚΩΜΕΝΟΣ.

Συνδέστε το σωλήνα ασθενούς στο σύνδεσμο ασθενούς. Το σύστημα είναι έτοιμο να χρησιμοποιηθεί.

### Χρησιμοποιώντας το σύστημα σάκου αναρρόφησης

Όταν η αναρρόφηση είναι ενεργοποιημένη το υγρό ρέει στο εσωτερικό του σάκου αναρρόφησης. Ο σάκος αναρρόφησης μπορεί να χρησιμοποιηθεί σε όλη τη διάρκεια της διαδικασίας ή έως ότου ο σάκος αναρρόφησης πληρωθεί. Όταν ο σάκος αναρρόφησης έχει πληρωθεί, η προστασία από υπερείλιση διακόπτει την αναρρόφηση και αποτρέπει τη ροή υγρού στην πηγή αναρρόφησης. Η κλίμακα στο δοχείο αναρρόφησης δείχνει τον όγκο του αναρροφημένου υγρού. Η ακρίβεια της κλίμακας είναι +/- 100ml.

### Χρήση σάκων αναρρόφησης εξοπλισμένων με ουσία πηκτωμάτωσης (Με πήκτωμα)

Κάποιοι τύποι αναρρόφησης περιέχουν ουσία πηκτωμάτωσης **εικόνα 5** που προκαλεί πηκτωμάτωση του αναρροφημένου υγρού. Χρησιμοποιείτε τους σάκους αναρρόφησης με πήκτωμα κατά τρόπο ίδιο με τους κανονικούς σάκους αναρρόφησης. Όταν μετράτε τον όγκο του αναρροφημένου υγρού, λάβετε υπόψη το γεγονός ότι η κλίμακα στο δοχείο αναρρόφησης περιλαμβάνει την ποσότητα της ουσίας πηκτωμάτωσης που περιέχεται στο σάκο αναρρόφησης.

1l σάκος αναρρόφησης με πήκτωμα: 25 ml

2l σάκος αναρρόφησης με πήκτωμα: 50 ml

3l σάκος αναρρόφησης με πήκτωμα: 85 ml

Επιπλέον, δώστε προσοχή στη φυσιολογική ανοχή της κλίμακας του δοχείου αναρρόφησης.

**ΣΗΜΕΙΩΣΗ!** ΑΝ ΟΙ ΣΑΚΟΙ ΑΝΑΡΡΟΦΗΣΗΣ ΜΕ ΠΗΚΤΩΜΑ ΧΡΗΣΙΜΟΠΟΙΟΥΝΤΑΙ ΣΕ ΣΥΝΔΕΣΕΙΣ ΣΕ ΣΕΙΡΑ Η ΠΗΓΗ ΚΕΝΟΥ ΠΡΕΠΕΙ ΝΑ ΕΙΝΑΙ ΕΝΕΡΓΟΠΟΙΗΜΕΝΗ ΣΕ ΟΛΗ ΤΗ ΔΙΑΡΚΕΙΑ ΤΗΣ ΔΙΑΔΙΚΑΣΙΑΣ.

### Μετά τη διαδικασία

Μετά τη διαδικασία αναρρόφησης, αποσυνδέστε το σωλήνα ασθενούς και τη λευκό, γωνιακό σύνδεσμο (ή εναλλακτικά ευθύ σύνδεσμο ή διπλό σύνδεσμο) και το σωλήνα σε σειρά, εφόσον χρησιμοποιείται. Κλείστε τη σύνδεση με το βύσμα συνδέσμου ασθενούς που παρέχεται στο καπάκι του σάκου αναρρόφησης. Στην περίπτωση σύνδεσης σε σειρά, κλείστε επίσης τη σειριακή θύρα. Τέλος, απενεργοποιήστε την πηγή κενού. Σηκώστε το σάκο αναρρόφησης χρησιμοποιώντας τη λαβή στο καπάκι. **Εικόνα 6**

**ΣΗΜΕΙΩΣΗ!** ΜΗΝ ΑΠΕΝΕΡΓΟΠΟΙΕΙΤΕ ΤΗΝ ΠΗΓΗ ΚΕΝΟΥ ΠΡΙΝ ΝΑ ΚΛΕΙΣΤΕΤΕ ΤΟ ΣΑΚΟ ΑΝΑΡΡΟΦΗΣΗΣ.

### Απόρριψη των χρησιμοποιημένων προϊόντων

Οι σάκοι αναρρόφησης, τα σετ δειγμάτων, τα κύπελλα μέτρησης και οι σωλήνες σε σειρά Serres είναι μιας χρήσης και πρέπει να αντικαθίστανται για κάθε ασθενή. Αν ο ίδιος ασθενής υποβληθεί σε μακροχρόνια αγωγή, ο σάκος αναρρόφησης πρέπει να αντικαθίσταται τουλάχιστον κάθε 24 ώρες. Τα επαναχρησιμοποιήσιμα προϊόντα πρέπει να ταθεθούν εκτός χρήσης αν υποστούν ζημιά ή δεν λειτουργούν όπως έχει σχεδιαστεί. Τα χρησιμοποιημένα ή τα εκτός χρήσης προϊόντα πρέπει να απορρίπτονται σύμφωνα με τις οδηγίες ανακύκλωσης που αναφέρονται στην ετικέτα καθώς και τις ειδικές οδηγίες του νοσοκομείου.

**ΣΗΜΕΙΩΣΗ!** ΑΠΑΓΟΡΕΥΕΤΑΙ ΑΥΣΤΗΡΑ Η ΕΠΑΝΑΧΡΗΣΙΜΟΠΟΙΗΣΗ ΤΩΝ ΠΡΟΪΟΝΤΩΝ ΜΙΑΣ ΧΡΗΣΗΣ Η ΕΠΑΝΑΧΡΗΣΙΜΟΠΟΙΗΣΗ ΜΕΙΩΝΗ ΤΗΝ ΑΠΟΔΟΣΗ ΤΟΥ ΠΡΟΪΟΝΤΟΣ ΚΑΙ ΜΠΟΡΕΙ ΝΑ ΠΡΟΚΑΛΕΣΤΕΙ ΚΙΝΔΥΝΟ ΜΟΛΥΝΣΗΣ. ΚΑΤΑ ΤΟ ΧΕΙΡΙΣΜΟ ΧΡΗΣΙΜΟΠΟΙΗΜΕΝΟΥ ΣΑΚΟΥ ΑΝΑΡΡΟΦΗΣΗΣ ΠΡΕΠΕΙ ΝΑ ΔΙΝΕΤΑΙ ΠΡΟΣΟΧΗ ΚΑΘΩΣ ΜΠΟΡΕΙ ΝΑ ΠΕΡΙΕΧΕΙ ΜΟΛΥΣΜΑΤΙΚΑ ΑΠΟΒΛΗΤΑ.

### Καθαρισμός επαναχρησιμοποιησιμων προϊόντων

Το δοχείο αναρρόφησης και ο γωνιακός σύνδεσμος μπορούν να πλυθούν (95 °C) και να αποστειρωθούν σε αυτόκαυστο (121 °C). Πριν την πλύση αφαιρέστε το γκρι, γωνιακό σύνδεσμο. Μπορείτε να σκουπίσετε τα άλλα επαναχρησιμοποιήσιμα προϊόντα με πανί εμποτισμένο με απολυμαντικό.

### Φύλαξη

Τα προϊόντα Serres είναι εργοστασιακά καθαρά και πρέπει να φυλάσσονται σε ξηστούς εσωτερικούς χώρους. Προστατεύστε τις συσκευασίες από την υγρασία, τις ακαθαρσίες και τη σκόνη. Τα προϊόντα μιας χρήσης μπορούν να χρησιμοποιηθούν για 5 χρόνια από την ημερομηνία που αναγράφεται στην ετικέτα, με εξαίρεση τους σάκους αναρρόφησης με πήκτωμα που μπορούν να χρησιμοποιηθούν για 2 χρόνια μετά την ημερομηνία που αναγράφεται στην ετικέτα.



Serres 引流袋系统用于在医疗手术中收集病人的体液和分泌物。在安装产品并开始手术之前，请认真阅读本手册。Serres 引流袋系统只可以由熟悉产品的人员安装和使用，并且只可用于制造商规定的用途。禁止违背指导使用。如果产品的使用方式和/或使用目的不同于本指导中所述的方式和/或目的，制造商将不承担任何责任。严禁使用故障产品。

## 系统部件

本系统的基本部件包括引流袋（一次性使用）图 A、引流瓶以及灰色的角型接头（可重复使用）图 B。引流袋和引流瓶的容积根据型号可分为 1,000ml、2,000ml 和 3,000ml。引流袋系统的部件在图 C 中有更详细的介绍。

- C1 角型接头（灰色，安装在引流瓶上）
- C2 患者接口（白色，安装在引流袋上）
- C3 串接口（串接时使用）
- C4 密封塞
- C5 逆流阀
- C6 提手

不同型号的引流袋，它们的安装方法各有不同，请确保您阅读了与正确型号相关的指导。在标题为“配件”的介绍中，可以看到可供的各种配件。

请注意！只有原装的SERRES部件和配件可用在本引流袋系统中。

请注意！如果您使用的是灭菌产品，请确保该产品的包装在使用前未破损。如果包装已经破损，

请勿使用该产品。

请注意！所有标有 © 符号的引流袋及产品均为一次性使用，严禁重复使用。

## 系统安装

### 1. 安装引流瓶

将引流瓶垂直插入支架中，如图 1。我们提供各种类型的支架（轨道夹、滑块、桌用及床用型）用于引流瓶的安装。引流瓶也可以安装在移动 Serres 推车的引流瓶支架上。使用负压管将负压源与引流瓶上的灰色角型接头连接起来。

### 2. 安装单个引流袋

#### 2.1 非折叠包装的型号

展开引流袋并将其放置到引流瓶中。图 2.1

#### 2.2 折叠包装的型号

将引流袋以原状直接放入引流瓶中，如图 2.2 所示，或者遵照第 2.1 条中的指导。

请注意！引流袋必须安装在同等尺寸的引流瓶中。

请注意！确保引流袋袋体不会夹在引流瓶和盖子之间。

### 3. 安装多个引流袋（串接）

当需要引流大量液体时，Serres 引流袋可以通过串接管、负压管和 T 型接头串接在一起。

#### 图 3.1。

- 取下引流瓶2和3上面的灰色角型接头并打开引流袋1和2的串接口，如图 3.2 所示。

- 依照图 3.3，分别使用 T 型接头和负压管将引流瓶相互连接。使用剪刀将负压管剪至合适的长度。

请注意！T 型接头和负压管可以重复使用，在使用之后无需更换。

- 将串接管仔细插入引流袋打开的串接口中，连接到一个引流袋的患者接口。图 3.4

### 4. 展开引流袋

打开负压源，使用负压安装引流袋。使用手指堵上患者接口，同时从盖子中间轻轻向下按压盖子中间。图 4

请注意！在使用之前，请确保负压已经连接，并且引流袋已经完全展开。

将引流管连接到患者接口。此时引流袋系统安装完成，可以开始使用了。

## 使用引流袋系统

当引流开始时，液体流入引流袋内。引流袋在整个手术过程中均可使用，直至引流袋装满。当引流袋装满时，溢流保护装置（逆流阀）会切断引流，防止液体流入负压源。引流瓶上的刻度显示了已引流液体的体积。刻度的精度为  $\pm 100\text{ml}$ 。

## 带凝固剂的引流袋

### （预凝固）

一些引流袋包含凝固剂，如图 5 所示，可以凝固所引流的液体。带凝固剂的引流袋的使用与普通引流袋相似。请注意，在测量已引流

液体的体积时，所读取的引流瓶上的刻度包含引流袋中所含凝固剂的量。

11 预凝固引流袋包含凝固剂：25 ml

21 预凝固引流袋包含凝固剂：50 ml

31 预凝固引流袋包含凝固剂：85 ml

此外，请注意引流瓶刻度的正常容差。

请注意！如果预凝固引流袋用于串接中，负压源在整个引流过程中必须持续打开。

## 引流完成之后

在引流完成之后，取下引流管和白色角型接头（或者直型接头或双瓶接头）以及串接管（如使用）。使用引流袋盖子上的密封塞塞住患者接口。如为串接，塞住串接口。最后，关闭负压。使用盖子上的提手提起引流袋。

### 图 6

请注意！在没有塞紧引流袋之前，请勿关闭负压。

## 使用过的产品的处置

Serres 引流袋、样品收集器、量杯以及串接管都是一次性的，必须一个病人一换。如果同一位病人接受长期治疗，引流袋必须至少每 24 小时更换一次。对于可重复使用的产品，如果已经破损或无法按功能使用，则必须停止使用。使用过的或停止使用的产品必须依照回收标签和医院具体的指导处置。

请注意！严禁重复使用一次性产品。重复使用一次性产品将降低产品的性能，并且可能导致感染风险。在处理使用过的引流袋时，应当注意其中可能含有感染性废物。

## 可重复使用的产品的清洁

引流瓶和角型接头可以清洗（95 ° C）和高温灭菌（121 ° C）。在清洗之前，请取下灰色角型接头。其他可重复使用的产品可以使用消毒剂擦拭。

## 存储

Serres 产品在工厂已经经过消毒，应当存放在温暖的室内环境中。请保护包装不受潮湿、污垢和灰尘的侵袭。一次性产品可以在标签日期后 5 年内使用，但不包含带凝固剂的引流袋，它可以在标签日期后 2 年内使用。



**Serres Oy**  
Kurikantie 287  
FI-61850 Kauhajoki as  
Finland

[www.serres.fi](http://www.serres.fi)